

«Муниципальное казённое учреждение
«Управление образованием Мысковского городского округа»

Муниципальная бюджетная организация

дополнительного образования

Станция туристов

Программа рассмотрена и
рекомендована к утверждению
педагогическим советом МБО ДО
Станции туристов
протокол № 1 от 30.08.2024 г.

УТВЕРЖДАЮ:

Директор МБО ДО

Станция туристов

В.А. Репин

Приказ №146 от 30.08.2024 г.

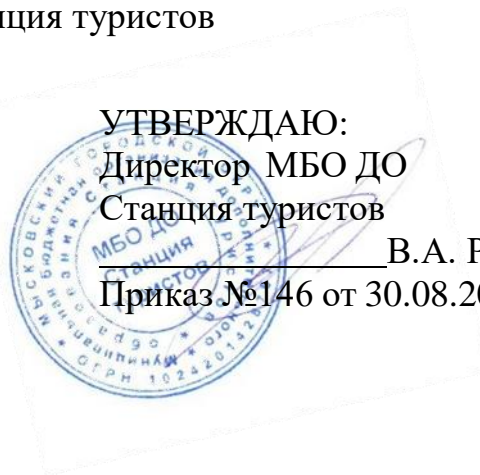

Комплексная туристская подготовка

дополнительная общеобразовательная общеразвивающая программа

туристско – краеведческой направленности

уровень программы: базовый

адресована учащимся: 11-16 лет

срок реализации: 3 года

Разработчик:

педагог дополнительного образования

Родионова Татьяна Андреевна

Мысковский Г.О. 2024

Содержание

1. Комплекс основных характеристик программы	3
Пояснительная записка (нормативно-правовые основы разработки дополнительной общеобразовательной программы, направленность программы, актуальность программы, педагогическая целесообразность, уровни сложности программы, новизна программы, цель и задачи программы, отличительные особенности программы, возраст учащихся с особенностями приема, планируемые результаты реализации программы, объемы и сроки освоения программы, формы обучения, особенности организации образовательного процесса, режим организации занятий)	3
Учебно – тематический план 1 год обучения	12
Содержание образовательной программы 2 год обучения	13
Учебно – тематический план 2 год обучения	16
Содержание образовательной программы 3 год обучения	18
Учебно – тематический план 3 год обучения	19
Содержание образовательной программы 1 год обучения	21
2. Комплекс организационно-педагогических условий	23
Условия реализации программы	23
Формы аттестации	24
Методическое обеспечение программы	26
Оценочные материалы	55
Список используемой литературы для педагога	57
Список рекомендуемой литературы для родителей и учащихся	58
Приложения	61

1. Комплекс основных характеристик программы

Пояснительная записка

Дополнительная общеобразовательная общеразвивающая программа «Комплексная туристская подготовка» туристско-краеведческой направленности, модифицированная. В основу программы положена авторская программа «Комплексная туристская подготовка» для системы дополнительного образования детей под редакцией Кропачева В.А., 2008г..

Программа «Комплексная туристская подготовка» направлена на формирование культуры здорового и безопасного образа жизни, так как дает знания, формирует умения и навыки в различных видах туризма (пешеходном, лыжном,), спортивном ориентировании и краеведение. Дополнительная общеразвивающая общеобразовательная программа составлена на основании следующих нормативных документов:

- Законом Российской Федерации «Об образовании» (Федеральный закон от 29 декабря 2012 г. № 273-ФЗ);
- Государственной программой РФ «Развитие образования» на 2018 - 2025 гг. (постановление Правительства Российской Федерации от 26 декабря 2017 г. № 1642);
- Приказом Министерства просвещения РФ от 27 июля 2022 г. N 629 «Об утверждении Порядка организации и осуществления образовательной деятельности по дополнительным общеобразовательным программам»;
- Концепцией развития дополнительного образования детей до 2030г.(Распоряжение Правительства РФ от 4 марта 2022 г. № 678-р);
- Письмом Министерства образования и науки РФ от 18.11.2015 № 09- 3242 «Методические рекомендации по проектированию дополнительных общеразвивающих программ (включая разноуровневые программы);
- Постановлением Правительства РФ от 11.10.2023 г. № 1678 «Об утверждении правил применения организациями, осуществляющими образовательную деятельность, электронного обучения, дистанционных

образовательных технологий при реализации образовательных программ».

- Письмом Минпросвещения России от 07.05.2020 N ВБ-976/04 "О реализации курсов внеурочной деятельности, программ воспитания и социализации, дополнительных общеразвивающих программ с использованием дистанционных образовательных технологий" (вместе с "Рекомендациями по реализации внеурочной деятельности, программы воспитания и социализации и дополнительных общеобразовательных программ с применением дистанционных образовательных технологий");
- Постановлением Главного государственного санитарного врача РФ 28 сентября 2020 года № 28 «Об утверждении санитарных правил СП 2.4.3648-20 "Санитарно-эпидемиологические требования к организациям воспитания и обучения, отдыха и оздоровления детей и молодежи";
- Федеральным законом от 31.07.2020 № 304-ФЗ "О внесении изменений в Федеральный закон "Об образовании в Российской Федерации" по вопросам воспитания обучающихся";
- Письмом Минпросвещения России от 15.04.2022 №СК-295/06 "Об использовании государственных символов Российской Федерации".
- Стратегией развития воспитания в Российской Федерации до 2025 года (распоряжение Правительства РФ от 29.05.2015 N 996-р);
- Основы государственной молодежной политики в РФ на период до 2025 года (распоряжение Правительства РФ от 29.11.2014 г. № 2403-р);
- Профессиональным стандартом «Педагог дополнительного образования детей и взрослых» (Приказ Минтруда и соц. защиты РФ от 22.09.2021 № 652н);
- Локальными актами МБО ДО Станция туристов (Устав, Учебный план, Правила внутреннего трудового распорядка, инструкции по технике безопасности).

Актуальность.

Дополнительная общеразвивающая программа «Комплексная туристская подготовка» (далее – Программа) актуальна в наше время.

Туристская деятельность является одной из важных форм обучения, воспитания и оздоровления учащихся, разумного использования ими свободного времени. Подростки часами сидят у компьютеров, мало времени находятся на свежем воздухе, от этого возникают проблемы со здоровьем, а у многих и с общением.

Правильно организованное и проведенное туристское путешествие обеспечивает хороший отдых, физическое развитие и спортивное совершенствование учащихся, расширяет кругозор, воспитывает коллективизм, любовь к природе, дисциплинированность, самостоятельность и инициативу.

Обучение спортивному туризму предполагает овладение знаниями и умениями в различных областях: техника и тактика спортивных походов, топография и ориентирование, проведение поисково-спасательных работ, организация туристского быта, физиология и медицина, особенности организации питания в походе, краеведение, что создает условия для самоопределения учащихся, формирования общей культуры.

Сегодня как никогда актуален вопрос о необходимости изменения своего отношения к жизни, к природе и обеспечения соответствующего воспитания и образования нового поколения.

Сочетание спортивного ориентирования, краеведения и туризма способствует формированию у учащихся представлений о взаимодействии человека и окружающей среды, навыков здорового образа жизни, любви к родному краю, стремления к показателям туристского мастерства.

Сочетание туризма со спортивной направленностью программы позволяет применять средства и методы обучения туристско-краеведческой направленности, индивидуализировать процесс обучения, направив его на «неперспективных» в спорте учащихся в русло развития личностных качеств и достижения успеха в смежных областях.

Педагогическая целесообразность программы

Определяется возможностью общего разностороннего развития личности учащегося в процессе изучения туристского многоборья. Программа разработана с учетом возрастных и индивидуальных особенностей детей, доступна, позволяет обучить основам туристского многоборья. Основной акцент при этом отводится отработке практических навыков, так же подготовке к соревнованиям различного уровня. Для подростков чрезвычайно привлекательна деятельность, связанная с риском, с самоутверждением через преодоление трудностей, поэтому учащиеся объединения активно принимают участие в соревнованиях по спортивному туризму, ориентированию. Главное воспитать в учащихся адекватное восприятие стрессовых ситуаций. Одной из основных составляющих программы по туризму являются соревнования. Соревнования формируют в учащихся навыки работы в команде и в то же время, возможность самостоятельного принятия решений. И в целом развивают морально-волевые качества учащегося. Все эти качества благоприятно влияют на дальнейшую «нетуристскую» жизнь воспитанника: помогают быстро принимать решения, активизироваться в стрессовых ситуациях, не паниковать в случае ошибки. Еще одна типичная черта подростка – стремление к объединению в группы, интерес к общению, к взаимоотношениям в коллективе. С этим тоже успешно справляется данная программа. Объединение обучающихся в команды для преодоления различных дистанций, помогает им правильно распределять обязанности в группе, учит взаимопомощи, умению рассчитывать свои силы и силы команды полностью.

Новизна программы.

Заключается в построении непрерывного и комплексного образовательного процесса в области туризма. Содержание программы представлено тремя направлениями: различные виды туризма (пешие, лыжные), спортивное ориентирование (как неотъемлемая часть соревновательной деятельности дисциплины - дистанции) и краеведение.

Цель и задачи программы

Цель: Создать условия для привлечения учащихся к здоровому образу жизни через воспитание морально-волевых и нравственных качеств личности через совершенствование знаний, умений и навыков по туристско-краеведческой деятельности.

Задачи:

Образовательные

- совершенствование комплекса специальных теоритических знаний и практического опыта, необходимых для успешной тренировочной, соревновательной и походной деятельности;
- обучение учащихся умению правильно оценивать свои силы и возможности в любой нестандартной ситуации;
- сформировать систему специальных знаний по физической культуре, самоконтролю, оказанию доврачебной помощи;
- обучение навыкам работы со специальным оборудованием и снаряжением;
- совершенствование технико-тактической и спортивной подготовки.

Развивающие:

- совершенствование двигательных качеств и повышение возможностей функциональных систем организма, обеспечивающих успешное выполнение соревновательного упражнения и достижение спортивных результатов;
- развить силу, гибкость, общую физическую выносливость;
- развить силу воли, умение достигать поставленной цели, способности преодолевать трудности;
- развитие зрительной памяти, моторики, координации;
- развитие внимания и концентрации в стрессовых для организма ситуациях.

Воспитательные:

- формирование силы воли и дисциплинированности;

- совершенствование волевых качеств;
- расширение общей культуры и кругозора;
- воспитать бережное отношение к природе, окружающей среде.

Отличительная особенность программы

Состоит в том, что разноплановое содержание позволяет ее участникам получить широкое туристское и спортивное образование, спортивно-технические навыки, сформировать активную гражданскую позицию, развить личностные качества. Особенностью программы является гибкость содержания. В основе программы лежит принцип вариативности. Учебно-тематический план составляется на год, он состоит из разделов, разработанных для реализации их в определенное время года и перечня опорных туристских маршрутов классификационных дистанций, спортивных соревнований, так называемых, контрольных мероприятий, реализуемых в течение учебного года по усмотрению педагога.

Основные разделы Программы являются сквозными, общими для всех учебно-тематических планов. Это дает возможность восстановить или ликвидировать пробелы на следующем году обучения.

Программа предполагает получение учащимися спортивных разрядов по спортивному туризму, спортивному и ориентированию, а также водному спорту. Комплексное итоговое занятие является завершением учебной программы.

Программа «Комплексная туристская подготовка» базового уровня предназначена для учащихся 11 – 16 лет.

Уровень программы – базовый.

Объем и срок освоения программы

Срок реализации программы: 3 года. Объем программы 972 часа.

Количество учащихся в группе от 8 до 12 человек.

По программе предусмотрены групповые и подгрупповые занятия.

Комплектование групп:

1 год обучения – не более 12 человек;

2 год обучения – не более 12 человек;

3 год обучения - не более 12 человек.

Режим занятий

В объединение принимаются все желающие данного возраста.

Количество учащихся в объединении до 12 человек.

Занятия проводятся: 3 раза в неделю - по 3 часа;

Форма обучения

Содержание программы составляют теоретические и практические занятия.

Теоретические занятия направлены на получение основных и дополнительных знаний о своем крае, знаний основ топографии, первой доврачебной помощи, сведений по организационным вопросам подготовки проведения походов. Теоретические занятия имеют следующие формы проведения: беседы, опросы, викторины, встречи с интересными людьми и проводятся в учебных кабинетах, музеях, и др.

Практические занятия составляют основное содержание программы и направлены на закрепление знаний и выработку практических умений. При этом используются следующие формы работы: познавательные экскурсии, подготовка и проведение походов, спортивные игры и соревнования, тренировки по общефизической и технической подготовке, написание рефератов и творческих работ. Практические занятия проводятся как в походе, так и в учебном кабинете, на местности.

При проведении занятий используются различные методы обучения, главные из которых следующие: метод образцового показа, работа с картой, книгой, беседа, игровой и соревновательный методы, метод фронтальной и круговой тренировки, поисково-исследовательский метод.

Большое внимание уделяется воспитанию детей на занятиях. Для этого используются разнообразные методы воспитания: убеждения, метод положительного примера, метод одобрения и осуждения, метод контроля.

Формы подведения итогов

Вид контроля (аттестации): Для контроля за качеством усвоения программы имеется разработанная система контроля, которая отражена в методическом обеспечении дополнительной образовательной программы. Контрольно-измерительные материалы представлены в форме викторин, тестов, контрольных упражнений, топографических диктантов, соревнований.

Программа предусматривает выполнение спортивных разрядов

Формы контроля (аттестации): тестирование, спортивные игры, соревнования, практические занятия, эстафеты.

Ожидаемые результаты

В результате прохождения дополнительной образовательной программы «Комплексная туристская подготовка» обучающиеся будут знать:

- Историю туризма в России; преимущества и недостатки видов туризма; нормативные документы по туризму;
- Основные и дополнительные сведения по истории, географии Кемеровской области; заповедники и национальные парки Кузбасса;
- Правила соревнований по технике туризма и спортивному ориентированию;
- Снаряжение туриста – личное, групповое, бивуачное, специальное;
- Технику преодоления естественных препятствий;
- Условные знаки спортивных карт, масштаб, компас, азимут;
- Технику безопасности в походе, в быту, на учебно-тренировочных занятиях и соревнованиях;
- Требования к снаряжению и питанию в походе;
- Способы добычи огня, воды, пищи; аварийного укрытия в лесу;
- Спортивные игры, упражнения на развитие гибкости, быстроты, выносливости, силы;
- Общегигиенические требования, профилактику потертостей, требования к одежде и обуви, питьевой режим в походе, состав

походной аптечки, технику наложения простейших повязок, транспортировку пострадавшего, технику обработки ран, технику выполнения искусственного дыхания и закрытого массажа сердца;

- Значения правильного питания для человека, суточный рацион туриста в категорийном походе, облегченные варианты рационов.

Уметь:

- Оформлять краеведческие наблюдения;
- Преодолевать естественные препятствия;
- Комплектовать личное, групповое, бивуачное, специальное снаряжение;
- Организовывать страховку и самостраховку;
- Двигаться по тропам и бестропьям, болотам, осыпям, курумам, снегу, травянистым склонам;
- Переправляться через горные реки;
- Двигаться по лыжне и целине, снежным мостам через реки, лавиноопасным участкам;
- Преодолевать завалы;
- Производить подготовку, принимать участие и подводить итоги многодневных походов;
- Определять азимут, двигаться по азимуту, читать карту, выбирать маршрут по карте, определять расстояние по карте;
- Выбирать и анализировать учебные дистанции;
- Анализировать ошибки на соревнованиях;
- Выполнять упражнения на развитие гибкости, быстроты, выносливости, силы и т.д.;
- Играть в спортивные игры;
- Владеть техникой лыжного бега;
- Строить аварийное укрытие в лесной зоне;
- Отличать ядовитые растения и грибы;

- Добывать огонь, воду, пищу;
- Оказывать первую доврачебную помощь;
- Организовывать транспортировку пострадавшего на пересеченной местности;
- Готовить пищу в походных условиях;
- Составлять меню, расфасовать и транспортировать продукты питания в многодневном походе;

Владеть:

- навыками работы со справочной литературой;
- навыками пользования личным и групповым снаряжением;
- навыками выступлений с сообщениями в группе.

Методика отслеживания результатов

1.Словесные методы: рассказ, беседа, работа с книгой, дискуссия, лекция.

2.Наглядные методы: использование оборудования спортивного зала; просмотр фотографий, видеофильмов, картин, схем, плакатов, рисунков, макетов.

3.Практические методы: спортивные тренировки, соревнования, походы, зачетные занятия. Для эффективного усвоения учебного материала практическую деятельность следует проводить на местности в форме соревнований, походов, сборов.

Учебно-тематический план
«Комплексная туристская подготовка»

1 год обучения

Цель: привлечение учащихся к здоровому образу жизни через воспитание морально-волевых качеств личности, обучение, воспитание, развитие и оздоровление детей в процессе занятий туризмом и ориентированием.

Задачи:

Обучающие:

- Сформировать познавательный интерес к туризму;
- Дать доступные знания по туризму, ориентированию;

Развивающие:

- развивать волевые, коммуникативные, лидерские качества каждого учащегося;
- способствовать физическому развитию;

Воспитательные:

- способствовать повышению уровня коммуникативной культуры;
- воспитывать морально-волевые качества (ответственность за себя и за других, инициативность, настойчивость, целеустремленность);

№ п\п	Раздел программы	Всего часов	Часов теории	Часов практики	форма контроля
1	Туризм, спортивное ориентирование (общие вопросы)	6	6	-	Практическая работа, наблюдение
2	Наша Родина – КУЗБАСС	15	9	6	Практическая работа, наблюдение, тестирование

3	Техника туризма	105	18	87	Практическая работа, наблюдение
4	Спортивное ориентирование	90	12	78	Практическая работа, наблюдение
5	Общесфизическая подготовка (ОФП)	81	6	75	Практическая работа, наблюдение
6	Экстремальные ситуации в походе и в быту	6	6	-	Практическая работа, наблюдение
7	Оказание первой доврачебной помощи	15	6	9	Практическая работа, наблюдение, тестирование
8	Питание в походе	6	6	-	Практическая работа, наблюдение, тестирование
	Итого	324	69	255	

Содержание программы
«Комплексная туристская подготовка»
1 год обучения (324 часа)

1. Туризм, спортивное ориентирование (общие вопросы) (6 часов).

1.1. Туризм и спортивное ориентирование как виды спорта. История туризма в России. Туризм и его виды. (3 часа)

1.2. Знакомство с соревнованиями по технике туризма (просмотр видео фильмов). Соревнования по технике туризма. (3 часа)

2. Наша Родина – КУЗБАСС

География, животный и растительный мир Кузбасса. Туристские возможности Кузбасса. Административная карта Кемеровской области, исследователи и знатные люди нашего города. Охрана природы Кузбасса. История развития туризма в Кузбассе. Туристское районирование России. **(15 часов).**

2.1. Особенности физико-географического положения Кемеровской области. (3 часа)

2.2. Туристские возможности Кузбасса. (3 часа)

2.3. Административная карта Кемеровской области. Исследователи и знатные люди Кемеровской области, города. (3 часа)

2.4. Охрана природы Кузбасса. Туристское районирование России. (3 часа).

2.5. Викторина. Итоговое занятие. (3 часа)

3 . Техника туризма (по видам туризма) (105 часов)

3.1. Снаряжение туриста: личное, групповое, бивачное, специальное. (3 часа).

3.2. Пешеходный туризм (6 часа).

3.3. Привалы и ночлеги (6 часа).

3.4. Техника преодоления естественных препятствий. (3 часа)

3.5. Страховка и самостраховка. (12 часа).

3.6. Движение по тропам и бестропьям. (6 часа).

- 3.7. Движение по болотам (6 часов).
- 3.8. Движение по осыпям и курумам (6 часа).
- 3.9. Движение по травянистым склонам (6 часов).
- 3.10. Переправа через реки (12 часов).
- 3.11. Тактика проведения похода. (3 часа).
- 3.12. Спелеотуризм. (6 часа)
- 3.13. Пещеры и карстовые явления. (6 часа).
- 3.14. Преодоление завалов, отвесов (12 часа).
- 3.15. ТБ при прохождении пещер (3 часа).
- 3.16. Спелеотуризм – практические навыки. (9 часа).

ПРИМЕЧАНИЕ: Темы занятий при изучении данного раздела подбираются исходя из следующих условий: степень усвоения пройденного материала, метеорологических условий календарного плана соревнований, содержания положения о соревнованиях и т.д.

4. Спортивное ориентирование

Условные знаки спортивных карт. Масштаб. Компас. Азимут. Определение азимута. Чтение карты. Выбор пути по карте. Определение расстояния по карте. **(90 часов)**

- 4.1. Спортивное ориентирование. (27 часов).
- 4.2. Условные знаки спортивных карт. (3 часа).
- 4.3. Масштаб. (12 часа).
- 4.4. Компас. (12 часа).
- 4.5. Азимут. (12 часа).
- 4.6. Определение азимута. (3 часа).
- 4.7. Практическое занятие по теме «Чтение карты». (6 часов).
- 4.8. Выбор пути по карте. (6 часа).
- 4.9. Определение расстояния по карте. (6 часов).
- 4.10. Итоговое занятие по темам: «Масштаб спортивных карт. Измерение и контроль расстояний». (3 часа).

5. Общефизическая подготовка (ОФП) (81 час)

Значение ОФП для туриста. Упражнения на развитие гибкости, быстроты, выносливости. Спортивные игры (футбол, волейбол). Беговая подготовка. Знакомство с техникой бега на пересеченной местности. Лыжная подготовка. Гигиена тренировок.

5.1. ОФП. Лыжная подготовка (24 час).

5.2. Лыжный туризм. Лыжная техника. (3 часа).

5.3. Лыжное снаряжение (ремонт) (3 часа).

5.4. Лыжная подготовка (3 часа).

5.4. Движение по лыжне, целине, снежным мостам, лавиноопасному участку. (9 часа).

5.5. ОФП. Беговая подготовка, Упражнения на развитие быстроты, гибкости, силы, ловкости (36 часов)

5.6. Контрольное занятие. (3 часа).

6 . Экстремальные ситуации в походе и в быту. (6 часов).

6.1 Техника безопасности в походе, в быту, на учебно-тренировочных занятиях и соревнованиях. Опасности в быту (пожар, поражение электрическим током, удушье газом и т.д.). Опасности на транспорте. (3 часа).

6.2 Опасности в походе (переохлаждение, отморожение, солнечный и тепловой удар, укус змеи, клеща, насекомого). Требования к снаряжению и питанию в походе как потенциальной причине аварийной ситуации. (3 часа).

7. Оказание первой доврачебной помощи (15 часов).

7.1. Гигиена туриста. (3 часа).

7.2. Доврачебная помощь (травмы, заболевания, наложение повязок, транспортировка пострадавшего). (9 часа).

7.3. Ожоги, обморожения (3 часа).

8. Питание в походе. (6 часов).

8.1 Значения правильного питания для человека. Режим питания в походе. Питьевой режим. Приготовление пищи в походных условиях. Режим питания и питьевой режим (6 часов).

Ожидаемые результаты

В результате прохождения дополнительной образовательной программы «Комплексная туристская подготовка» обучающиеся будут знать:

- Историю туризма в России;
- Преимущества и недостатки видов туризма;
- нормативные документы по туризму;
- Основные и дополнительные сведения по истории, географии Кемеровской области; заповедники и национальные парки Кузбасса;
- Снаряжение туриста – личное, групповое, бивуачное, специальное;
- Технику преодоления естественных препятствий;
- Значения правильного питания для человека, суточный рацион туриста в категорийном походе, облегченные варианты рационов.

Уметь:

- Оформлять краеведческие наблюдения;
- Преодолевать естественные препятствия;
- Комплектовать личное, групповое, бивуачное, специальное снаряжение;
- Организовать страховку и самостраховку;
- Двигаться по тропам и бестропьям, болотам, осыпям, курумам, снегу, травянистым склонам;
- Переправляться через горные реки;
- Двигаться по лыжне и целине, снежным мостам через реки, лавиноопасным участкам;
- Готовить пищу в походных условиях;
- Составить меню, расфасовать и транспортировать продукты питания в многодневном походе;

Владеть:

- навыками работы со справочной литературой;

Учебно-тематический план
«Комплексная туристская подготовка»

2 год обучения

Цель: Развитие здорового образа жизни, устойчивых навыков спортивно-туристской и краеведческой деятельности.

Задачи:

Обучающие:

- обучить навыкам, необходимым для участия в городских и всероссийских соревнованиях по спортивному туризму;
- формировать знания оказания первой доврачебной помощи;
- овладеть навыками исследовательской деятельности;

Развивающие:

- способствовать физическому развитию;

Воспитательные:

- воспитывать привычку к систематическим занятиям физической культурой, туризмом, прививать необходимые гигиенические навыки и умения.
- создание условий для становления, развития и поддержания уклада жизни детско-взрослого сообщества коллективного типа, объединённого ценностями социально-значимой деятельности

№ п/п	Наименование разделов	Всего Часов	Часов Теории	Часов Практики	Форма контроля
1	Туризм, спортивное ориентирование (общие вопросы)	6	6	-	Практическая работа, наблюдение, тестирование
2	Наша Родина – Кузбасс – Россия	12	6	6	Практическая работа, наблюдение, тестирование
3	Техника туризма	144	24	120	Практическая работа,

					наблюдение, тестирование
4	Спортивное ориентирование	63	8	55	Практическая работа, наблюдение, тестирование
5	Общая физическая подготовка	72	-	72	Практическая работа, наблюдение,
6	Экстремальные (Аварийные) ситуации в походе и в быту.	9	3	6	Практическая работа, наблюдение,
7	Оказание первой доврачебной помощи.	15	3	12	Практическая работа, наблюдение, тестирование
8	Питание в туристском походе.	3	3		Практическая работа, наблюдение,
	Всего	324	53	271	

Содержание программы
«Комплексная туристская подготовка»

2 год обучения

1. Туризм и спортивное ориентирование (общие вопросы) (6 часов).

1.1 Туризм и спортивное ориентирование в единой спортивной классификации. Особенности видов туризма. История развития спортивного туризма в России и за рубежом. Правила соревнований по технике туризма и спортивному ориентированию. Альпинизм и скалолазание. (6 часов).

2. Наша Родина – КУЗБАСС (12 часов).

2.1. Особенности географии Кузбасса. Туристские возможности Кузбасса. Административная карта Кемеровской области, исследователи и знатные люди Кузбасса. (6 часов).

2.2. Охрана природы Кузбасса. История развития туризма в Кузбассе. Туристское районирование России. (6 часов).

3. Техника туризма (по видам туризма) (144 часа).

3.1. Снаряжение туриста – личное, групповое, бивуачное, специально (6 часов).

3.2. Привалы и ночлеги. (6 часов).

3.3. Техника преодоления естественных препятствий. (6 часов).

3.4. Страховка и самостраховка – залог безопасности в туризме. (6 часов).

3.5. Пешеходный туризм: движение по тропам и бестропьям, болотам, осыпям, курумам, снегу, травянистым склонам, переправа через горные реки. (6 часов).

3.6. Лыжный туризм: движение по лыжням и целине, снежным мостам через реки, лавиноопасным участкам. Лыжная техника. (66 часов).

3.7. Тактика проведения походов. (6 часов).

3.8. Технические приемы и специальная техническая подготовка на дистанции 2 класса. (48 часов).

Примечание: темы занятий при изучении данного раздела подбираются исходя из следующих условий: степень усвоения пройденного материала,

метеорологических условий, календарного плана соревнований, содержания положения о соревнованиях и т.д.

4. Спортивное ориентирование (63 часа)

4.1. Условные знаки спортивных карт. (9 часов).

4.2. Определение расстояний на местности. (9 часов).

4.3. Движение по азимуту. (9 часов).

4.4. Чтение карты в беге. (9 часов).

4.5. Выбор пути по карте на местности. (9 часов).

4.6. Тактика выбора пути. (9 часов).

4.7. Выбор и анализ учебных дистанций. (9 часов).

5. Общефизическая подготовка (72 часа)

5.1. Средства и методы общефизической подготовки. (6 часов).

5.2. Упражнения на развитие гибкости, быстроты, выносливости, силы. (27 часов).

5.3. Спортивные игры (футбол, баскетбол). (18 часов).

5.4. Бег по пересеченной местности. (21 час).

6. Экстремальные (аварийные) ситуации в походе и в быту (9 часов).

6.1. Классификация опасности:

1. Природные, бытовые, техногенные.

2. Очевидные, субъективные. (3 часа).

6.2. Строительство аварийного укрытия в лесной зоне. Съедобные растения. Способы добычи огня, воды, пищи. (6 часов).

7. Оказание первой доврачебной помощи (15 часов).

7.1. Техника обработки ран. (3 часа).

7.2. Первая помощь при переломах и кровотечениях. (3 часа).

7.3. Техника наложения повязок. Простудные и желудочные заболевания (3 часа).

7.4. Первая помощь при ожогах и отморожениях. (3 часа).

7.5. Транспортировка пострадавшего по пересеченной местности. (3 часа).

8. Питание в туристском походе (3 часа).

8.1. Правильное питание – фактор успешного проведения похода. Калорийность питания. Примерный набор продуктов и дневная норма расхода. Расфасовка и транспортировка продуктов. (3 часа).

Ожидаемые результаты

В результате прохождения дополнительной образовательной программы «Комплексная туристская подготовка» обучающиеся будут знать:

- Историю туризма в России; преимущества и недостатки видов туризма; нормативные документы по туризму;
- Основные и дополнительные сведения по истории, географии Кемеровской области; заповедники и национальные парки Кузбасса;
- Правила соревнований по технике туризма и спортивному ориентированию;
- Снаряжение туриста – личное, групповое, бивуачное, специальное;
- Технику преодоления естественных препятствий;
- Условные знаки спортивных карт, масштаб, компас, азимут;
- Технику безопасности в походе, в быту, на учебно-тренировочных занятиях и соревнованиях;
- Спортивные игры, упражнения на развитие гибкости, быстроты, выносливости, силы;

Уметь:

- Подготовить маршрутную документацию;
- Оформлять краеведческие наблюдения;
- Преодолевать естественные препятствия;
- Комплектовать личное, групповое, бивуачное, специальное снаряжение;
- Организовать страховку и само страховку;
- Двигаться по тропам и бестропьям, болотам, осыпям, курумам, снегу, травянистым склонам;

- Переправляться через горные реки;
- Двигаться по лыжне и целине, снежным мостам через реки, лавиноопасным участкам;
- Преодолевать завалы, отвесать, щелеобразные ходы;
- Подготовиться, участвовать и подводить итоги многодневных походов;
- Определять азимут, двигаться по азимуту, читать карту, выбирать маршрут по карте, определять расстояние по карте;
- Выбирать и анализировать учебные дистанции;
- Оказывать первую доврачебную помощь;
- Организовать транспортировку пострадавшего на пересеченной местности;
- Готовить пищу в походных условиях;
- Составить меню, расфасовать и транспортировать продукты питания в многодневном походе;

Владеть:

- навыками работы со справочной литературой;
- навыками пользования личным и групповым снаряжением;

Учебно-тематический план
«Комплексная туристская подготовка»
3 год обучения

Цель: Развить у учащихся интерес для самореализации, социальной адаптации, мотивационного, творческого и спортивного развития, через спортивно-туристскую и краеведческую деятельность

Задачи:

Обучающие:

- обучить навыкам тактики и техники проведения поисково-спасательных работ;

Развивающие:

- способствовать физическому развитию;
- развивать способности быстро оценивать обстановку, адекватно реагировать на возникающие нестандартные, в том числе, экстремальные ситуации.

Воспитательные:

- воспитывать привычку к систематическим занятиям физической культурой, туризмом, прививать необходимые гигиенические навыки и умения.
- создание условий для становления, развития и поддержания уклада жизни детско-взрослого сообщества коллективного типа, объединённого ценностями социально-значимой деятельности

№ п\п	Раздел программы	Всего часов	Часов теории	Часов практики	Часов контроля
1	Туризм, спортивное ориентирование (общие вопросы)	6	6	-	Практическая работа, наблюдение, тестирование
2	Наша Родина – КУЗБАСС	15	6	9	Практическая работа, наблюдение, тестирование

3	Техника туризма	120	21	99	Практическая работа, наблюдение
4	Спортивное ориентирование	87	12	75	Практическая работа, наблюдение
5	Общесфизическая подготовка (ОФП)	72	-	72	Практическая работа, наблюдение, тестирование
6	Экстремальные ситуации в походе и в быту	9	3	6	Практическая работа, наблюдение
7	Оказание первой доврачебной помощи	9	3	6	Практическая работа, наблюдение, тестирование
8	Питание в походе	6	3	3	Практическая работа, наблюдение
	Всего часов	324	54	270	

Содержание программы
«Комплексная туристская подготовка»

3 год обучения

1. Туризм и спортивное ориентирование (общие вопросы) (6 часов).

1.1.Туризм и общечеловеческие ценности. Преимущества и недостатки видов туризма. Судейство соревнований по технике туризма и спортивному ориентированию. Работа МКК и маршрутная документация. Нормативные документы по туризму. Структура туризма в России. Поисково-спасательная служба (ПСС). (6 часов).

2. Наша Родина – КУЗБАСС (15 часов).

2.1.Туристские возможности России и СНГ. (3 часа).

2.2.Экология Кузбасса. (3 часа).

2.3.Заповедники и национальные парки Кузбасса. (6 часов).

2.4.Краеведческие наблюдения в походе. (3 часа).

3. Техника туризма (по видам туризма) (120 часов).

3.1.Снаряжение туриста (9 часов).

3.2.Привалы и ночлеги (9 часов).

3.3.Техника преодоления естественных препятствий (18 часов).

3.4. Страховка и самостраховка. (21 час).

3.5. Пешеходный туризм: движение по тропам и бестропьям, болотам, осыпям, курумам, снегу, травянистым склонам, переправа через горные реки (24 часа).

3.6.Лыжный туризм: движение по лыжням и целине, снежным мостам через реки, лавиноопасным участкам. Лыжная техника. (33 часа).

3.7. Спелеотуризм: пещеры и карстовые явления. Преодоление завалов, отвесов, щелеобразных ходов. Техника безопасности при прохождении пещер. (6 часов).

4. Спортивное ориентирование (87 часов)

4.1.Спортивные карты и их классификация. (48 часов)

4.2.Глазомерная съемка местности. (21 час)

4.3. Факторы, влияющие на выбор пути. (18 часов)

5 . Общефизическая подготовка

5.1. Специальная физподготовка. (27 часов)

5.2. Спортивные игры (баскетбол, волейбол). (12 часов)

5.3. Упражнения с отягощениями. (18 часов)

5.4. Совершенствование техники бега, лыжного бега. (15 часов)

6. Экстремальные (аварийные) ситуации в походе и в быту (9 часов).

6.1. Психологическая подготовка к экстремальным ситуациям. Способы защиты от субъективных опасностей (пассивные, активные). Строительство аварийного укрытия в безопасной зоне. (9 часов)

7. Оказание первой доврачебной помощи (9 часов)

7.1. Состав походной аптечки, нормы и схемы применения лекарств. Массаж, самомассаж. Техника выполнения искусственного дыхания и закрытого массажа сердца. Техника внутримышечных инъекций. Психологическая подготовка к оказанию первой доврачебной помощи при сложных травмах и заболеваниях. (9 часов)

8. Питание в туристском походе (6 часов)

8.1. Роль жиров, белков, углеводов. Водно-солевой режим. Суточный рацион туриста в категорийном походе. Питание во время соревнований. Значение витаминов. Сбалансированное питание. Облегченные варианты рационов. (6 часов)

Ожидаемые результаты

В результате прохождения дополнительной образовательной программы «Комплексная туристская подготовка» обучающиеся будут знать:

- Историю туризма в России; преимущества и недостатки видов туризма; нормативные документы по туризму;
- Основные и дополнительные сведения по истории, географии Кемеровской области; заповедники и национальные парки Кузбасса;

- Правила соревнований по технике туризма и спортивному ориентированию;
- Снаряжение туриста – личное, групповое, бивуачное, специальное;
- Технику преодоления естественных препятствий;
- Условные знаки спортивных карт, масштаб, компас, азимут;
- Технику безопасности в походе, в быту, на учебно-тренировочных занятиях и соревнованиях;
- Требования к снаряжению и питанию в походе;
- Способы добычи огня, воды, пищи; аварийного укрытия в лесу;
- Спортивные игры, упражнения на развитие гибкости, быстроты, выносливости, силы;
 - Общегигиенические требования, профилактику потертостей, требования к одежде и обуви, питьевой режим в походе, состав походной аптечки, технику наложения простейших повязок, транспортировку пострадавшего, технику обработки ран, технику выполнения искусственного дыхания и закрытого массажа сердца;
 - Значения правильного питания для человека, суточный рацион туриста в категорийном походе, облегченные варианты рационов.

Уметь:

- Подготовить маршрутную документацию;
- Оформлять краеведческие наблюдения;
- Преодолевать естественные препятствия;
- Комплектовать личное, групповое, бивуачное, специальное снаряжение;
- Организовать страховку и само страховку;
- Двигаться по тропам и бестропьям, болотам, осыпям, курумам, снегу, травянистым склонам;
- Переправляться через горные реки;

- Двигаться по лыжне и целине, снежным мостам через реки, лавиноопасным участкам;
- Преодолевать завалы, отвесать, щелеобразные ходы;
- Подготовиться, участвовать и подводить итоги многодневных походов;
- Определять азимут, двигаться по азимуту, читать карту, выбирать маршрут по карте, определять расстояние по карте;
- Выбирать и анализировать учебные дистанции;
- Анализировать ошибки на соревнованиях;
- Выполнять упражнения на развитие гибкости, быстроты, выносливости, силы и т.д.;
- Играть в спортивные игры;
- Владеть техникой лыжного бега;
- Построить аварийное укрытие в лесной зоне;
- Отличить ядовитые растения и грибы;
- Добыть огонь, воду, пищу;
- Оказывать первую доврачебную помощь;
- Организовать транспортировку пострадавшего на пересеченной местности;
- Готовить пищу в походных условиях;
- Составить меню, расфасовать и транспортировать продукты питания в многодневном походе;

Владеть:

- навыками работы со справочной литературой;
- навыками пользования личным и групповым снаряжением;
- навыками выступлений с сообщениями в группе

2. Комплекс организационно-педагогических условий

Условия реализации программы

Материально-техническое обеспечение

Для соблюдения условий реализации программы и достижения заявленных результатов освоения образовательной программы, предусматривается необходимое минимальное материально-техническое обеспечение.

Для занятий по спортивному туризму:

- личное снаряжение, необходимое для проживания в полевом лагере соревнований или учебно-тренировочных сборах;
- групповое снаряжение, необходимое для проживания в полевом лагере соревнований или учебно-тренировочных сборах;
- рюкзаки различных видов, типов и конструкций;
- палатки различных видов, типов и конфигураций;
- спальники различных видов, типов и конфигураций;
- шаблоны меню и раскладки продуктов;
- веревки диаметром 6 мм для вязки узлов;
- специальное туристское снаряжение, необходимое для прохождения дистанций по спортивному туризму: веревка основная и вспомогательная, карабины, зажимы, спусковые устройства, страховочные системы, опорные петли, усы самостраховки, каски, рукавицы (перчатки) и т.д.

Для занятий по спортивному ориентированию:

- компасы всех видов – от простейших (компас «Андреянова») до современных «на плате» и «на палец»;
- карточки для отметок КП;
- спортивные карты различных участков местности; • карточки с условными знаками спортивных карт.

Для занятий по физической подготовке:

- спортивный инвентарь для занятий в спортивном зале (мячи, скакалки, эспандеры и др.);
- лыжи, лыжные ботинки, лыжные палки.

Информационное обеспечение.

Одним из средств наглядности при изучении программного материала служит оборудование для мультимедийных демонстраций:

- компьютер,
- медиа проектор,
- видеофильмы,
- презентации,
- интернет-ресурсы.

Дидактическое обеспечение.

Дидактический материал: разработки теоретических и практических занятий, таблицы и стенды по различным тематикам: личное, групповое, специальное снаряжение; подборка литературно-художественного материала (стихи, поговорки, пословицы, загадки, рассказы); занимательный материал (викторины, ребусы, кроссворды); подборка заданий развивающего и творческого характера. Также диагностические методики; информационные материалы; интернет материалы, относящиеся к программе; презентации. Для реализации задач здоровьесбережения имеется подборка профилактических, развивающих упражнений (для глаз, для рук, для снятия напряжения и профилактики утомления и т.п.), физические зарядки для всех мышц тела длительностью 5-10 мин.

Кадровое обеспечение.

В реализации программы участвуют педагоги дополнительного образования обладающие:

- профессиональной подготовкой;
- демократическим стилем общения;
- соблюдением педагогической этики и такта;

- - высокопрофессиональным уровнем работы.

Контрольно-оценочные материалы

Значительную роль в реализации программы играет диагностика результатов и контроль качества учебно-тренировочного процесса. Для проверки результативности программы применяется разнообразный диагностический инструментарий.

В течение одного учебного года применяются следующие виды диагностики: теоретическое тестирование на определение уровня знаний по спортивному туризму и спортивному ориентированию;

1. тестирование по общефизической подготовке;
2. тестирование по специальной физической подготовке.

Все виды тестирования и контрольных проверок проходят в три этапа:

1. **Входной контроль** проводится в начале учебного года (сентябрь).

Цель - выявление у учащихся имеющихся знаний, умений.

2. **Промежуточный контроль** проводится в середине учебного года (январь). Как правило, в это время организуются лыжные учебно-тренировочные сборы. По его результатам, при необходимости, производится корректировка учебно-тренировочного плана или программы тренировки.

3. **Итоговый контроль** проводится в конце каждого учебного, позволяет оценить результативность работы педагога за учебный год. Данный вид контроля приходится на период учебно-тренировочных сборов, направленных на подготовку спортсменов к летнему соревновательному периоду. В процессе диагностики, учащихся проводятся различные виды тестирования по теории спортивного туризма с помощью специально разработанных и адаптированных тестов. Для учащихся первого и второго года применяются методики тестирования мыслительных процессов, главной задачей которых является получение представления об уровне развития обучающихся. На этапе учебно-тренировочной подготовки используются специальные тесты по

спортивному туризму, разработанные автором-составителем данной программы.

Кроме вышесказанного, в течение учебного года проводится сдача контрольных нормативов по ОФП и СФП. Полученные результаты помогают в дальнейшем индивидуально подходить к совершенствованию спортивного мастерства на этапе спортивного совершенствования.

Методическое обеспечение программы

1 год обучения

Название раздела, темы	Форма занятий	Методы и приёмы обучения	Методическое обеспечение	Материально - техническое обеспечение	Формы подведения итогов
1. Туризм, спортивное ориентирование (общие вопросы)					
1. 1 Туризм и спортивное ориентирование как виды спорта. История туризма в России. Туризм и его виды	Беседа, диагностика в форме анкетирования, игра.	Объяснение, показ презентации, учебного фильма.	методические материалы (подборки материала, конспекты занятий, тематические папки	Мультимедийный проектор, экран.	Наблюдение, анкетирование.
1.2. Знакомство с соревнованиями по технике туризма (просмотр видео фильмов). Соревнования по технике туризма	Беседа, диагностика в форме анкетирования, игра.	Объяснение, показ презентации, учебного фильма.	методические материалы (подборки материала, конспекты занятий, тематические папки	Мультимедийный проектор, экран.	Наблюдение, анкетирование.
2. Наша Родина – КУЗБАСС					
2.1. Особенности физико-географического положения Кемеровской области.	Беседа, диагностика в форме анкетирования, игра.	Объяснение, показ презентации, учебного фильма.	методические материалы (подборки материала, конспекты занятий, тематические папки	Мультимедийный проектор, экран.	Наблюдение, анкетирование.
2.2. Туристские возможности Кузбасса	Беседа, диагностика в форме анкетирования, игра.	Объяснение, показ презентации, учебного фильма.	методические материалы (подборки материала, конспекты занятий, тематические папки	Мультимедийный проектор, экран.	Наблюдение, анкетирование.
2.3. Административная карта Кемеровской области.	Беседа, диагностика в форме	Объяснение, показ презентации,	методические материалы (подборки	Мультимедийный проектор, экран.	Наблюдение, анкетирование.

Исследователи и знатные люди Кемеровской области, города.	анкетировани я, игра.	учебного фильма.	материала, конспекты занятий, тематическ ие папки		
2.4 Охрана природы Кузбасса. Туристское районирование России.	Беседа, диагностика в форме анкетировани я, игра.	Объяснение, показ презентации, учебного фильма.	методическ ие материалы (подборки материала, конспекты занятий, тематическ ие папки	Мультимедий ный проектор, экран.	Наблюдение, анкетирован ие.
2. Викторина. Итоговое занятие	Беседа, диагностика в форме анкетировани я, игра.	Объяснение, показ презентации, учебного фильма.	методическ ие материалы (подборки материала, конспекты занятий, тематическ ие папки	Мультимедий ный проектор, экран.	Наблюдение, анкетирован ие.
3 . Техника туризма (по видам туризма)					
3.1. Снаряжение туриста: личное, групповое, бивачное, специальное	Беседа, диагностика в форме анкетировани я, игра.	Объяснение, показ презентации, учебного фильма.	методическ ие материалы (подборки материала, конспекты занятий, тематическ ие папки	Мультимедий ный проектор, экран.	Наблюдение, анкетирован ие.
3.2. Пешеходный туризм	Беседа, диагностика в форме анкетировани я, игра.	Объяснение, показ презентации, учебного фильма.	методическ ие материалы (подборки материала, конспекты занятий, тематическ ие папки	Мультимедий ный проектор, экран.	Наблюдение, анкетирован ие.
3.3. Привалы и ночлеги	Беседа, диагностика в форме анкетировани я, игра.	Объяснение, показ презентации, учебного фильма.	методическ ие материалы (подборки материала, конспекты занятий, тематическ ие папки	Мультимедий ный проектор, экран.	Наблюдение, анкетирован ие.

			тематическ ие папки		
3.4. Техника преодоления естественных препятствий	Беседа, диагностика в форме анкетирования, игра.	Объяснение, показ презентации, учебного фильма.	методическ ие материалы (подборки материала, конспекты занятий, тематическ ие папки	Мультимедий ный проектор, экран.	Наблюдение, анкетирован ие.
3.5. Страховка и самостраховка.	Беседа, диагностика в форме анкетирования, игра.	Объяснение, показ презентации, учебного фильма.	методическ ие материалы (подборки материала, конспекты занятий, тематическ ие папки	Мультимедий ный проектор, экран.	Наблюдение, анкетирован ие.
3.6. Движение по тропам и бестропьям.	Беседа, диагностика в форме анкетирования, игра.	Объяснение, показ презентации, учебного фильма.	методическ ие материалы (подборки материала, конспекты занятий, тематическ ие папки	Мультимедий ный проектор, экран.	Наблюдение, анкетирован ие.
3.7. Движение по болотам	Беседа, диагностика в форме анкетирования, игра.	Объяснение, показ презентации, учебного фильма.	методическ ие материалы (подборки материала, конспекты занятий, тематическ ие папки	Мультимедий ный проектор, экран.	Наблюдение, анкетирован ие.
3.8. Движение по осыпям и курумам 3.9. Движение по травянистым склонам (Беседа, диагностика в форме анкетирования, игра.	Объяснение, показ презентации, учебного фильма.	методическ ие материалы (подборки материала, конспекты занятий, тематическ ие папки	Мультимедий ный проектор, экран.	Наблюдение, анкетирован ие.
3.10. Переправа через реки	Беседа, диагностика в форме	Объяснение, показ презентации,	методическ ие материалы (подборки	Мультимедий ный проектор, экран.	Наблюдение, анкетирован ие.

	анкетировани я, игра.	учебного фильма.	материала, конспекты занятий, тематическ ие папки		
3.11. Тактика проведения похода	Беседа, диагностика в форме анкетировани я, игра.	Объяснение, показ презентации, учебного фильма.	методическ ие материалы (подборки материала, конспекты занятий, тематическ ие папки	Мультимедий ный проектор, экран.	Наблюдение, анкетирован ие.
3.12. Спелеотуризм.	Беседа, диагностика в форме анкетировани я, игра.	Объяснение, показ презентации, учебного фильма.	методическ ие материалы (подборки материала, конспекты занятий, тематическ ие папки	Мультимедий ный проектор, экран.	Наблюдение, анкетирован ие.
3.13. Пещеры и карстовые явления.	Беседа, диагностика в форме анкетировани я, игра.	Объяснение, показ презентации, учебного фильма.	методическ ие материалы (подборки материала, конспекты занятий, тематическ ие папки	Мультимедий ный проектор, экран.	Наблюдение, анкетирован ие.
3.14. Преодоление завалов, отвесов	Беседа, диагностика в форме анкетировани я, игра.	Объяснение, показ презентации, учебного фильма.	методическ ие материалы (подборки материала, конспекты занятий, тематическ ие папки	Мультимедий ный проектор, экран.	Наблюдение, анкетирован ие.
3.15. ТБ при прохождении пещер	Беседа, диагностика в форме анкетировани я, игра.	Объяснение, показ презентации, учебного фильма.	методическ ие материалы (подборки материала, конспекты занятий, тематическ ие папки	Мультимедий ный проектор, экран.	Наблюдение, анкетирован ие.

3.16. Спелеотуризм – практические навыки.	Беседа, диагностика в форме анкетирования, игра.	Объяснение, показ презентации, учебного фильма.	методические материалы (подборки материала, конспекты занятий, тематические папки	Мультимедийный проектор, экран.	Наблюдение, анкетирование.
4. Спортивное ориентирование					
4.1. Спортивное ориентирование	Беседа, диагностика в форме анкетирования, игра.	Объяснение, показ презентации, учебного фильма.	методические материалы (подборки материала, конспекты занятий, тематические папки	Мультимедийный проектор, экран.	Наблюдение, анкетирование.
4.2. Условные знаки спортивных карт	Беседа, диагностика в форме анкетирования, игра.	Объяснение, показ презентации, учебного фильма.	методические материалы (подборки материала, конспекты занятий, тематические папки	Мультимедийный проектор, экран.	Наблюдение, анкетирование.
4.3. Масштаб.	Беседа, диагностика в форме анкетирования, игра.	Объяснение, показ презентации, учебного фильма.	методические материалы (подборки материала, конспекты занятий, тематические папки	Мультимедийный проектор, экран.	Наблюдение, анкетирование.
4.4. Компас.	Беседа, диагностика в форме анкетирования, игра.	Объяснение, показ презентации, учебного фильма.	методические материалы (подборки материала, конспекты занятий, тематические папки	Мультимедийный проектор, экран.	Наблюдение, анкетирование.
4.5. Азимут	Беседа, диагностика в форме	Объяснение, показ презентации,	методические материалы (подборки материала,	Мультимедийный проектор, экран.	Наблюдение, анкетирование.

	анкетировани я, игра.	учебного фильма.	конспекты занятий, тематическ ие папки		
4.6. Определение азимута.	Беседа, диагностика в форме анкетировани я, игра.	Объяснение, показ презентации, учебного фильма.	методическ ие материалы (подборки материала, конспекты занятий, тематическ ие папки	Мультимедий ный проектор, экран.	Наблюдение, анкетирован ие.
4.7. Практическое занятие по теме «Чтение карты».	Беседа, диагностика в форме анкетировани я, игра.	Объяснение, показ презентации, учебного фильма.	методическ ие материалы (подборки материала, конспекты занятий, тематическ ие папки	Мультимедий ный проектор, экран.	Наблюдение, анкетирован ие.
4.8.Выбор пути по карте.	Беседа, диагностика в форме анкетировани я, игра.	Объяснение, показ презентации, учебного фильма.	методическ ие материалы (подборки материала, конспекты занятий, тематическ ие папки	Мультимедий ный проектор, экран.	Наблюдение, анкетирован ие.
4.9.Определение расстояния по карте	Беседа, диагностика в форме анкетировани я, игра.	Объяснение, показ презентации, учебного фильма.	методическ ие материалы (подборки материала, конспекты занятий, тематическ ие папки	Мультимедий ный проектор, экран.	Наблюдение, анкетирован ие.
4.10.Итоговое занятие по темам: «Масштаб спортивных карт. Измерение и контроль расстояний».	Беседа, диагностика в форме анкетировани я, игра.	Объяснение, показ презентации, учебного фильма.	методическ ие материалы (подборки материала, конспекты занятий, тематическ ие папки	Мультимедий ный проектор, экран.	Наблюдение, анкетирован ие.

5. Общефизическая подготовка (ОФП)

5.1. ОФП. Лыжная подготовка	Беседа, диагностика в форме анкетирования, игра.	Объяснение, показ презентации, учебного фильма.	методические материалы (подборки материала, конспекты занятий, тематические папки	Мультимедийный проектор, экран.	Наблюдение, анкетирование.
5.2. Лыжный туризм. Лыжная техника.	Беседа, диагностика в форме анкетирования, игра.	Объяснение, показ презентации, учебного фильма.	методические материалы (подборки материала, конспекты занятий, тематические папки	Мультимедийный проектор, экран.	Наблюдение, анкетирование.
5.3. Лыжное снаряжение (ремонт)	Беседа, диагностика в форме анкетирования, игра.	Объяснение, показ презентации, учебного фильма.	методические материалы (подборки материала, конспекты занятий, тематические папки	Мультимедийный проектор, экран.	Наблюдение, анкетирование.
5.4. Лыжная подготовка	Беседа, диагностика в форме анкетирования, игра.	Объяснение, показ презентации, учебного фильма.	методические материалы (подборки материала, конспекты занятий, тематические папки	Мультимедийный проектор, экран.	Наблюдение, анкетирование.
5.4. Движение по лыжне, целине, снежным мостам, лавиноопасному участку.	Беседа, диагностика в форме анкетирования, игра.	Объяснение, показ презентации, учебного фильма.	методические материалы (подборки материала, конспекты занятий, тематические папки	Мультимедийный проектор, экран.	Наблюдение, анкетирование.
5.5. ОФП. Беговая подготовка, Упражнения на развитие быстроты,	Беседа, диагностика в форме	Объяснение, показ презентации,	методические материалы (подборки материала,	Мультимедийный проектор, экран.	Наблюдение, анкетирование.

гибкости, силы, ловкости	анкетировани я, игра.	учебного фильма.	конспекты занятий, тематическ ие папки		
5.6. Контрольное занятие.	Беседа, диагностика в форме анкетировани я, игра.	Объяснение, показ презентации, учебного фильма.	методическ ие материалы (подборки материала, конспекты занятий, тематическ ие папки	Мультимедий ный проектор, экран.	Наблюдение, анкетирован ие.
6 . Экстремальные ситуации в походе и в быту.					
6.1 Техника безопасности в походе, в быту, на учебно-тренировочных занятиях и соревнованиях. Опасности в быту (пожар, поражение электрическим током, удушение газом и т.д.). Опасности на транспорте. (3 часа).	Беседа, диагностика в форме анкетировани я, игра.	Объяснение, показ презентации, учебного фильма.	методическ ие материалы (подборки материала, конспекты занятий, тематическ ие папки	Мультимедий ный проектор, экран.	Наблюдение, анкетирован ие.
6.2 Опасности в походе (переохлаждение, отморожение, солнечный и тепловой удар, укусы змеи, клеща, насекомого). Требования к снаряжению и питанию в походе как потенциальной причине аварийной ситуации. (3 часа).	Беседа, диагностика в форме анкетировани я, игра.	Объяснение, показ презентации, учебного фильма.	методическ ие материалы (подборки материала, конспекты занятий, тематическ ие папки	Мультимедий ный проектор, экран.	Наблюдение, анкетирован ие.
7. Оказание первой доврачебной помощи					
7.1. Гигиена туриста.	Беседа, диагностика в форме анкетировани я, игра.	Объяснение, показ презентации, учебного фильма.	методическ ие материалы (подборки материала, конспекты	Мультимедий ный проектор, экран.	Наблюдение, анкетирован ие.

			занятий, тематическ ие папки		
7.2.Доврачебная помощь (травмы, заболевания, наложение повязок, транспортировка пострадавшего).	Беседа, диагностика в форме анкетирования, игра.	Объяснение, показ презентации, учебного фильма.	методическ ие материалы (подборки материала, конспекты занятий, тематическ ие папки	Мультимедий ный проектор, экран.	Наблюдение, анкетирован ие.
7.3.Ожоги, обморожения	Беседа, диагностика в форме анкетирования, игра.	Объяснение, показ презентации, учебного фильма.	методическ ие материалы (подборки материала, конспекты занятий, тематическ ие папки	Мультимедий ный проектор, экран.	Наблюдение, анкетирован ие.
8. Питание в походе.					
8.1. Значения правильного питания для человека. Режим питания в походе. Питьевой режим. Приготовление пищи в походных условиях. Режим питания и питьевой режим	Беседа, диагностика в форме анкетирования, игра.	Объяснение, показ презентации, учебного фильма.	методическ ие материалы (подборки материала, конспекты занятий, тематическ ие папки	Мультимедий ный проектор, экран.	Наблюдение, анкетирован ие.

Методическое обеспечение программы

2 год обучения

Название раздела, темы	Форма занятий	Методы и приёмы обучения	Методическое обеспечение	Материально - техническое обеспечение	Формы подведения итогов
1. Туризм, спортивное ориентирование (общие вопросы)					
1.1 Туризм и спортивное ориентирование в единой спортивной классификации. Особенности видов туризма. История развития спортивного туризма в России и за рубежом. Правила соревнований по технике туризма и спортивному ориентированию. Альпинизм и скалолазание	Беседа, диагностика в форме анкетирования, игра.	Объяснение, показ презентации, учебного фильма.	методические материалы (подборки материала, конспекты занятий, тематические папки	Мультимедийный проектор, экран.	Наблюдение, анкетирование.
2. Наша Родина – КУЗБАСС					
2.1. Особенности географии Кузбасса. Туристские возможности Кузбасса. Административная карта Кемеровской области, исследователи и знатные люди Кузбасса.	Беседа, диагностика в форме анкетирования, игра.	Объяснение, показ презентации, учебного фильма.	методические материалы (подборки материала, конспекты занятий, тематические папки	Мультимедийный проектор, экран.	Наблюдение, анкетирование.
2.2. Охрана природы Кузбасса. История развития туризма в Кузбассе. Туристское районирование России.	Беседа, диагностика в форме анкетирования, игра.	Объяснение, показ презентации, учебного фильма.	методические материалы (подборки материала, конспекты занятий, тематические папки	Мультимедийный проектор, экран.	Наблюдение, анкетирование.
3. Техника туризма (по видам туризма)					
3.1. Снаряжение туриста – личное, групповое, бивуачное, специально	Беседа, диагностика в форме анкетирования, игра.	Объяснение, показ презентации, учебного фильма.	методические материалы (подборки материала, конспекты занятий, тематические папки	Мультимедийный проектор, экран.	Наблюдение, анкетирование.

3.2.Привалы и ночлеги.	Беседа, диагностика в форме анкетирования, игра.	Объяснение, показ презентации, учебного фильма.	методические материалы (подборки материала, конспекты занятий, тематические папки	Мультимедийный проектор, экран.	Наблюдение, анкетирование.
3.3.Техника преодоления естественных препятствий	Беседа, диагностика в форме анкетирования, игра.	Объяснение, показ презентации, учебного фильма.	методические материалы (подборки материала, конспекты занятий, тематические папки	Мультимедийный проектор, экран.	Наблюдение, анкетирование.
3.4. Страховка и самостраховка – залог безопасности в туризме	Беседа, диагностика в форме анкетирования, игра.	Объяснение, показ презентации, учебного фильма.	методические материалы (подборки материала, конспекты занятий, тематические папки	Мультимедийный проектор, экран.	Наблюдение, анкетирование.
3.5.Пешеходный туризм: движение по тропам и бестропьям, болотам, осыпям, курумам, снегу, травянистым склонам, переправа через горные реки.	Беседа, диагностика в форме анкетирования, игра.	Объяснение, показ презентации, учебного фильма.	методические материалы (подборки материала, конспекты занятий, тематические папки	Мультимедийный проектор, экран.	Наблюдение, анкетирование.
3.6.Лыжный туризм: движение по лыжням и целине, снежным мостам через реки, лавиноопасным участкам. Лыжная техника.	Беседа, диагностика в форме анкетирования, игра.	Объяснение, показ презентации, учебного фильма.	методические материалы (подборки материала, конспекты занятий, тематические папки	Мультимедийный проектор, экран.	Наблюдение, анкетирование.
3.7.Тактика проведения походов.	Беседа, диагностика в форме анкетирования, игра.	Объяснение, показ презентации, учебного фильма.	методические материалы (подборки материала, конспекты занятий, тематические папки	Мультимедийный проектор, экран.	Наблюдение, анкетирование.

3.8.Технические приемы и специальная техническая подготовка на дистанции 2 класса.	Беседа, диагностика в форме анкетирования, игра.	Объяснение, показ презентации, учебного фильма.	методические материалы (подборки материала, конспекты занятий, тематические папки	Мультимедийный проектор, экран.	Наблюдение, анкетирование.
4. Спортивное ориентирование					
4.1.Условные знаки спортивных карт.	Беседа, диагностика в форме анкетирования, игра.	Объяснение, показ презентации, учебного фильма.	методические материалы (подборки материала, конспекты занятий, тематические папки	Мультимедийный проектор, экран.	Наблюдение, анкетирование.
4.2. Определение расстояний на местности.	Беседа, диагностика в форме анкетирования, игра.	Объяснение, показ презентации, учебного фильма.	методические материалы (подборки материала, конспекты занятий, тематические папки	Мультимедийный проектор, экран.	Наблюдение, анкетирование.
4.3.Движение по азимуту	Беседа, диагностика в форме анкетирования, игра.	Объяснение, показ презентации, учебного фильма.	методические материалы (подборки материала, конспекты занятий, тематические папки	Мультимедийный проектор, экран.	Наблюдение, анкетирование.
4.4.Чтение карты в беге	Беседа, диагностика в форме анкетирования, игра.	Объяснение, показ презентации, учебного фильма.	методические материалы (подборки материала, конспекты занятий, тематические папки	Мультимедийный проектор, экран.	Наблюдение, анкетирование.
4.5.Выбор пути по карте на местности.	Беседа, диагностика в форме анкетирования, игра.	Объяснение, показ презентации, учебного фильма.	методические материалы (подборки материала, конспекты занятий, тематические папки	Мультимедийный проектор, экран.	Наблюдение, анкетирование.
4.6.Тактика выбора пути.	Беседа, диагностика в	Объяснение, показ презентации	методические материалы (подборки	Мультимедийный	Наблюдение, анкетирование.

	форме анкетирования, игра.	и, учебного фильма.	материала, конспекты занятий, тематические папки	проектор, экран.	
4.7.Выбор и анализ учебных дистанций.	Беседа, диагностика в форме анкетирования, игра.	Объяснение, показ презентации, учебного фильма.	методические материалы (подборки материала, конспекты занятий, тематические папки	Мультимедийный проектор, экран.	Наблюдение, анкетирование.
5. Общефизическая подготовка (72 часа)					
5.1.Средства и методы общефизической подготовки.	Беседа, диагностика в форме анкетирования, игра.	Объяснение, показ презентации, учебного фильма.	методические материалы (подборки материала, конспекты занятий, тематические папки	Мультимедийный проектор, экран.	Наблюдение, анкетирование.
5.2. Упражнения на развитие гибкости, быстроты, выносливости, силы.	Беседа, диагностика в форме анкетирования, игра.	Объяснение, показ презентации, учебного фильма.	методические материалы (подборки материала, конспекты занятий, тематические папки	Мультимедийный проектор, экран.	Наблюдение, анкетирование.
5.3.Спортивные игры (футбол, баскетбол).	Беседа, диагностика в форме анкетирования, игра.	Объяснение, показ презентации, учебного фильма.	методические материалы (подборки материала, конспекты занятий, тематические папки	Мультимедийный проектор, экран.	Наблюдение, анкетирование.
5.4.Бег по пересеченной местности	Беседа, диагностика в форме анкетирования, игра.	Объяснение, показ презентации, учебного фильма.	методические материалы (подборки материала, конспекты занятий, тематические папки	Мультимедийный проектор, экран.	Наблюдение, анкетирование.
6. Экстремальные (аварийные) ситуации в походе и в быту					
6.1. Классификация опасности:	Беседа, диагностика в форме	Объяснение, показ презентации	методические материалы (подборки материала,	Мультимедийный проектор, экран.	Наблюдение, анкетирование.

Природные, бытовые, техногенные. Очевидные, субъективные.	анкетирования, игра.	и, учебного фильма.	конспекты занятий, тематические папки		
6.2. Строительство аварийного укрытия в лесной зоне. Съедобные растения. Способы добычи огня, воды, пищи.	Беседа, диагностика в форме анкетирования, игра.	Объяснение, показ презентации, учебного фильма.	методические материалы (подборки материала, конспекты занятий, тематические папки	Мультимедийный проектор, экран.	Наблюдение, анкетирование.
7. Оказание первой доврачебной помощи (15 часов).					
7.1. Техника обработки ран.	Беседа, диагностика в форме анкетирования, игра.	Объяснение, показ презентации, учебного фильма.	методические материалы (подборки материала, конспекты занятий, тематические папки	Мультимедийный проектор, экран.	Наблюдение, анкетирование.
7.2. Первая помощь при переломах и кровотечениях.	Беседа, диагностика в форме анкетирования, игра.	Объяснение, показ презентации, учебного фильма.	методические материалы (подборки материала, конспекты занятий, тематические папки	Мультимедийный проектор, экран.	Наблюдение, анкетирование.
7.3. Техника наложения повязок. Простудные и желудочные заболевания	Беседа, диагностика в форме анкетирования, игра.	Объяснение, показ презентации, учебного фильма.	методические материалы (подборки материала, конспекты занятий, тематические папки	Мультимедийный проектор, экран.	Наблюдение, анкетирование.
7.4. Первая помощь при ожогах и отморожениях.	Беседа, диагностика в форме анкетирования, игра.	Объяснение, показ презентации, учебного фильма.	методические материалы (подборки материала, конспекты занятий, тематические папки	Мультимедийный проектор, экран.	Наблюдение, анкетирование.
7.5. Транспортировка пострадавшего по пересеченной местности	Беседа, диагностика в форме анкетирования, игра.	Объяснение, показ презентации, учебного фильма.	методические материалы (подборки материала, конспекты занятий,	Мультимедийный проектор, экран.	Наблюдение, анкетирование.

			тематические папки		
8. Питание в туристском походе					
8.1. Правильное питание – фактор успешного проведения похода. Калорийность питания. Примерный набор продуктов и дневная норма расхода. Расфасовка и транспортировка продуктов.	Беседа, диагностика в форме анкетирования, игра.	Объяснение, показ презентации, учебного фильма.	методические материалы (подборки материала, конспекты занятий, тематические папки	Мультимедийный проектор, экран.	Наблюдение, анкетирование.

Методическое обеспечение программы

3 год обучения

Название раздела, темы	Форма занятий	Методы и приёмы обучения	Методическое обеспечение	Материально - техническое обеспечение	Формы подведения итогов
2. Туризм, спортивное ориентирование (общие вопросы)					
1.1 Туризм и спортивное ориентирование в единой спортивной классификации. Особенности видов туризма. История развития спортивного туризма в России и за рубежом. Правила соревнований по технике туризма и спортивному ориентированию. Альпинизм и скалолазание	Беседа, диагностика в форме анкетирования, игра.	Объяснение, показ презентации, учебного фильма.	методические материалы (подборки материала, конспекты занятий, тематические папки	Мультимедийный проектор, экран.	Наблюдение, анкетирование.
2. Наша Родина – КУЗБАСС					
2.1. Особенности географии Кузбасса. Туристские возможности Кузбасса. Административная карта Кемеровской области, исследователи и знатные люди Кузбасса.	Беседа, диагностика в форме анкетирования, игра.	Объяснение, показ презентации, учебного фильма.	методические материалы (подборки материала, конспекты занятий, тематические папки	Мультимедийный проектор, экран.	Наблюдение, анкетирование.

2.2.Охрана природы Кузбасса. История развития туризма в Кузбассе. Туристское районирование России	Беседа, диагностика в форме анкетирования, игра.	Объяснение, показ презентации, учебного фильма	методические материалы (подборки материала, конспекты занятий, тематические папки	Мультимедийный проектор, экран	Наблюдение, анкетирование.
3. Техника туризма (по видам туризма)					
3.1.Снаряжение туриста – личное, групповое, бивуачное, специально	Беседа, диагностика в форме анкетирования, игра.	Объяснение, показ презентации, учебного фильма.	методические материалы (подборки материала, конспекты занятий, тематические папки	Мультимедийный проектор, экран	Наблюдение, анкетирование.
3.2.Привалы и ночлеги.	Беседа, диагностика в форме анкетирования, игра.	Объяснение, показ презентации, учебного фильма.	методические материалы (подборки материала, конспекты занятий, тематические папки	Мультимедийный проектор, экран.	Наблюдение, анкетирование.
3.3.Техника преодоления естественных препятствий	Беседа, диагностика в форме анкетирования, игра.	Объяснение, показ презентации, учебного фильма.	методические материалы (подборки материала, конспекты занятий, тематические папки	Мультимедийный проектор, экран.	Наблюдение, анкетирование.
3.4. Страховка и самостраховка – залог безопасности в туризме	Беседа, диагностика в форме анкетирования, игра.	Объяснение, показ презентации, учебного фильма	методические материалы (подборки материала, конспекты занятий, тематические папки	Мультимедийный проектор, экран.	Наблюдение, анкетирование.
3.5.Пешеходный туризм: движение по тропам и бестропьям, болотам, осыпям, курумам, снегу, травянистым склонам, переправа через горные реки.	Беседа, диагностика в форме анкетирования, игра.	Объяснение, показ презентации, учебного фильма.	методические материалы (подборки материала, конспекты занятий, тематические папки	Мультимедийный проектор, экран.	Наблюдение, анкетирование.
3.6.Лыжный туризм: движение по лыжням и целине, снежным мостам через реки, лавиноопасным	Беседа, диагностика в форме анкетирования, игра.	Объяснение, показ презентации, учебного фильма.	методические материалы (подборки материала, конспекты занятий, тематические папки	Мультимедийный проектор, экран.	Наблюдение, анкетирование.

участкам. Лыжная техника.					
3.7.Тактика проведения походов.	Беседа, диагностика в форме анкетирования, игра	Объяснение, показ презентации, учебного фильма.	методические материалы (подборки материала, конспекты занятий, тематические папки	Мультимедийный проектор, экран.	Наблюдение, анкетирование
3.8.Технические приемы и специальная техническая подготовка на дистанции 2 класса.	Беседа, диагностика в форме анкетирования, игра.	Объяснение, показ презентации, учебного фильма.	методические материалы (подборки материала, конспекты занятий, тематические папки	Мультимедийный проектор, экран.	Наблюдение, анкетирование.
4. Спортивное ориентирование					
4.1.Условные знаки спортивных карт.	Беседа, диагностика в форме анкетирования, игра.	Объяснение, показ презентации, учебного фильма.	методические материалы (подборки материала, конспекты занятий, тематические папки	Мультимедийный проектор, экран.	Наблюдение, анкетирование.
4.2. Определение расстояний на местности.	Беседа, диагностика в форме анкетирования, игра.	Объяснение, показ презентации, учебного фильма.	методические материалы (подборки материала, конспекты занятий, тематические папки	Мультимедийный проектор, экран.	Наблюдение, анкетирование.
4.3.Движение по азимуту	Беседа, диагностика в форме анкетирования, игра.	Объяснение, показ презентации, учебного фильма.	методические материалы (подборки материала, конспекты занятий, тематические папки	Мультимедийный проектор, экран.	Наблюдение, анкетирование.
4.4.Чтение карты в беге	Беседа, диагностика в форме анкетирования, игра.	Объяснение, показ презентации, учебного фильма.	методические материалы (подборки материала, конспекты занятий, тематические папки	Мультимедийный проектор, экран.	Наблюдение, анкетирование.
4.5.Выбор пути по карте на местности.	Беседа, диагностика в форме анкетирования, игра.	Объяснение, показ презентации, учебного фильма.	методические материалы (подборки материала, конспекты занятий, тематические папки	Мультимедийный проектор, экран.	Наблюдение, анкетирование
4.6.Тактика выбора пути.	Беседа, диагностика в форме анкетирования, игра.	Объяснение, показ презентации, учебного фильма.	методические материалы (подборки материала,	Мультимедийный проектор, экран.	Наблюдение, анкетирование.

			конспекты занятий, тематические папки		
4.7.Выбор и анализ учебных дистанций.	Беседа, диагностика в форме анкетирования, игра.	Объяснение, показ презентации, учебного фильма.	методические материалы (подборки материала, конспекты занятий, тематические папки	Мультимедийный проектор, экран.	Наблюдение, анкетирование.
5. Общефизическая подготовка (72 часа)					
5.1.Средства и методы общефизической подготовки.	Беседа, диагностика в форме анкетирования, игра.	Объяснение, показ презентации, учебного фильма.	методические материалы (подборки материала, конспекты занятий, тематические папки	Мультимедийный проектор, экран.	Наблюдение, анкетирование.
5.2. Упражнения на развитие гибкости, быстроты, выносливости, силы.	Беседа, диагностика в форме анкетирования, игра.	Объяснение, показ презентации, учебного фильма.	методические материалы (подборки материала, конспекты занятий, тематические папки	Мультимедийный проектор, экран.	Наблюдение, анкетирование.
5.3.Спортивные игры (футбол, баскетбол).	Беседа, диагностика в форме анкетирования, игра.	Объяснение, показ презентации, учебного фильма.	методические материалы (подборки материала, конспекты занятий, тематические папки	Мультимедийный проектор, экран.	Наблюдение, анкетирование.
5.4.Бег по пересеченной местности	Беседа, диагностика в форме анкетирования, игра.	Объяснение, показ презентации, учебного фильма.	методические материалы (подборки материала, конспекты занятий, тематические папки	Мультимедийный проектор, экран.	Наблюдение, анкетирование.
6. Экстремальные (аварийные) ситуации в походе и в быту					
6.1. Классификация опасности: Природные, бытовые, техногенные. Очевидные, субъективные.	Беседа, диагностика в форме анкетирования, игра.	Объяснение, показ презентации, учебного фильма.	методические материалы (подборки материала, конспекты занятий, тематические папки	Мультимедийный проектор, экран.	Наблюдение, анкетирование.
6.2. Строительство аварийного укрытия в лесной зоне. Съедобные растения. Способы добычи огня, воды, пищи.	Беседа, диагностика в форме анкетирования, игра.	Объяснение, показ презентации, учебного фильма.	методические материалы (подборки материала, конспекты занятий, тематические папки	Мультимедийный проектор, экран.	Наблюдение, анкетирование.
7. Оказание первой доврачебной помощи (15 часов).					

7.1.Техника обработки ран.	Беседа, диагностика в форме анкетирования, игра.	Объяснение, показ презентации, учебного фильма.	методические материалы (подборки материала, конспекты занятий, тематические папки	Мультимедийный проектор, экран.	Наблюдение, анкетирование.
7.2.Первая помощь при переломах и кровотечениях.	Беседа, диагностика в форме анкетирования, игра.	Объяснение, показ презентации, учебного фильма.	методические материалы (подборки материала, конспекты занятий, тематические папки	Мультимедийный проектор, экран.	Наблюдение, анкетирование.
7.3.Техника наложения повязок. Простудные и желудочные заболевания	Беседа, диагностика в форме анкетирования, игра.	Объяснение, показ презентации, учебного фильма.	методические материалы (подборки материала, конспекты занятий, тематические папки	Мультимедийный проектор, экран.	Наблюдение, анкетирование.
7.4.Первая помощь при ожогах и отморожениях.	Беседа, диагностика в форме анкетирования, игра.	Объяснение, показ презентации, учебного фильма.	методические материалы (подборки материала, конспекты занятий, тематические папки	Мультимедийный проектор, экран.	Наблюдение, анкетирование.
7.5.Транспортировка пострадавшего по пересеченной местности	Беседа, диагностика в форме анкетирования, игра	Объяснение, показ презентации, учебного фильма.	методические материалы (подборки материала, конспекты занятий, тематические папки	Мультимедийный проектор, экран.	Наблюдение, анкетирование.
8. Питание в туристском походе					
8.1.Правильное питание – фактор успешного проведения похода. Калорийность питания. Примерный набор продуктов и дневная норма расхода. Расфасовка и транспортировка продуктов.	Беседа, диагностика в форме анкетирования, игра.	Объяснение, показ презентации, учебного фильма.	методические материалы (подборки материала, конспекты занятий, тематические папки	Мультимедийный проектор, экран.	Наблюдение, анкетирование.

Формы аттестации

Формы отслеживания и фиксации образовательных результатов.

Для успешной реализации программы педагогом осуществляется три вида контроля.

1. При очной форме обучения:

В начале обучения проводится предварительный контроль для определения начальной подготовленности обучающегося, который проводится на первых занятиях. Данный контроль может проводиться в форме анкетирования и сдачи нормативов по общей физической подготовке.

На каждом занятии, для получения представлений о работе, для устранения ошибок и получения качественного результата, проводится текущий контроль. Систематически отслеживаются теоретические знания по основным разделам программы, владение специальной терминологией; практические умения и навыки, предусмотренные программой, владение специальным оборудованием, снаряжением, инвентарём. Формы контроля: наблюдение, опрос, индивидуальные задания, тестирование, участие в соревнованиях.

Для оценки результатов освоения программы обучающимися в конце каждого пройденного блока итоговый контроль – контрольное занятие в рамках промежуточной аттестации. Итоговые занятия могут проводиться в форме обычного занятия, зачета, тестов, контрольного задания, сдачи нормативов, соревнования.

Планируемые результаты, в соответствии с целью программы, отслеживаются и фиксируются в формах:

1. грамота,
2. диплом,
3. медаль,
4. кубок
5. журнал посещаемости,
6. материал анкетирования и тестирования,
7. методическая разработка,
8. портфолио,
9. фото,
10. отзыв детей и родителей и др.

2. При реализации программы с использованием дистанционных технологий текущий контроль знаний, а также умений и навыков осуществляется путем анализа фото и видео информации, полученной от обучающихся, тематический и итоговой контроль умений и навыков осуществляется после изучения тем в формах беседы с обучающимся, самоконтроля. Контроль выполнения занятий фиксируется посредством фото-видео отчетов, презентаций, сообщений, размещаемых обучающимися по итогам занятия в группе Viber, Вконтакте и др. мессенджерах. Общение с родителями и детьми ведётся в группе Viber, Вконтакте и др. мессенджерах

Формы предъявления и демонстрации образовательных результатов.

Образовательные результаты, в соответствии с целью программы, демонстрируются в формах:

- аналитическая справка,
- протоколы,
- сдача нормативов,
- соревнования,
- контрольная работа,
- открытое занятие,
- отчет итоговый,

- портфолио и др

СПИСОК ИСПОЛЬЗУЕМОЙ ЛИТЕРАТУРЫ

1. Воронов, Ю.С. Программа для системы дополнительного образования детей «Спортивное ориентирование» [Текст] / Ю.С. Воронов. - М. : ЦДЮТур, 1999. - 64с.
2. Дрогов, И.А. Программа для системы дополнительного образования детей «Юные туристы-спасатели» [Текст] / И.А. Дрогов. - М.: ЦДЮТур, 2000. - 64с.
3. Евладова, Е.Б. Дополнительное образование детей: учебник для студентов пед. училищ и колледжей [Текст] / Е.Б. Евладова, Л.Г. Логинова, Н.Н. Михайлова. – Изд-во: ВЛАДОС, 2004. – 352 с.
4. Егорова, Г.Н. Программа комплексной подготовки по спортивному туризму [Текст] / Г.Н. Егорова. – Новокузнецк: ДЮЦ «Орион», 2000. – 27 с.
5. Кропочев, В.А. Программа комплексной туристской подготовки ДЮЦ «Орион» Центрального района г. Новокузнецка. [Текст] / В.А. Кропочев. – Новокузнецк, ДЮЦ «Орион», 1995 г. - 32 с.
6. Маслов, А.Г. Программа для системы дополнительного образования детей «Юные инструктора туризма» [Текст] / А.Г. Маслов. - М. : ЦДЮТур, 1999. - 55с.
7. Минхаиров, Ф.Ф. Турист на дистанции. В помощь начинающему тренеру [Текст] / Ф.Ф. Минхаиров. – Казань: РИЦ Школа, 2004 – 148с.
8. «Примерные требования к программам дополнительного образования детей» [Текст] / Приложение к письму Минобрнауки России // Дополнительное образование. - 2007. - №3. - С.

5-7.

9. Подласый, И.П. Педагогика. Новый курс: Книга 1, 2 [Текст] / И.П. Подласый. – Изд-во: ВЛАДОС, 1999. – 576 с.

10. «Содержание, структура и оформление программ дополнительного образования детей» [Текст] / Приложение к письму Минобрнауки России от 11.12.06 №06-1844 «О примерных требованиях к программам дополнительного образования детей» // Нормативные документы образовательного учреждения. - 2008. - №3. - С.39-42.

11. Царик, А.В. Справочник работника физической культуры и спорта: нормативные правовые и программно-методические документы, практический опыт, рекомендации [Текст] / А.В. Царик – М. : Советский спорт, 2002 – 700с.

СПИСОК РЕКОМЕНДУЕМОЙ ЛИТЕРАТУРЫ ДЛЯ ПЕДАГОГА

1. Байковский, Ю.В. Основы спортивной тренировки в горных видах спорта [Текст] / Ю.В. Байковский. – М. : Вилад, 1996. – 80с.
2. Власов, А.А. Чрезвычайные происшествия и несчастные случаи в спорте [Текст] / А.А. Власов. – М. : Советский Спорт, 2001. – 80с.
3. Воронов, Ю.С. Программа для системы дополнительного образования детей «Спортивное ориентирование» [Текст] / Ю.С. Воронов. - М. : ЦДЮТур, 1999. - 64с.
4. Гоголадзе, В.Н. Библиотека экстремальных ситуаций № 32 [Текст] / В.Н. Гоголадзе. - М., 2000. – 285 с.
5. Дрогов, И.А. Программа для системы дополнительного образования детей «Юные туристы-спасатели» [Текст] / И.А. Дрогов. - М. : ЦДЮТур, 2000.- 64с.
6. Егорова, Г.Н. Программа комплексной подготовки по спортивному туризму [Текст] / Г.Н. Егорова. – Новокузнецк: ДЮЦ «Орион», 2000. – 27 с.
7. Иванов, Ю.В. Организация занятий по туризму и подвижных игр на уроках физкультуры [Текст] / Ю.И. Иванов, Н.Е. Максимова. – Якутск, 2005. - 94с.
8. Колесникова, Л.В. Спортивное ориентирование. Рабочая тетрадь юного ориентировщика [Текст] / Л.В. Колесникова. – Новокузнецк: ИПК, 2001.- 70с.

9. Константинов, Ю.С. Педагогика школьного туризма: учеб. - метод. пособие [Текст] / Ю.С. Константинов, В.М. Куликов. - М. : ЦДЮТиК МО РФ, 2002. – 152с.
10. Константинов, Ю.С. Туристские слеты и соревнования учащихся: Учеб.-метод. пособие [Текст] / Ю.С. Константинов. - М. : ЦДЮТиК МО РФ, 2000.-228с.
11. Кропачев, В.А Программа комплексной туристской подготовки ДЮОЦ «Орион» Центрального района г. Новокузнецка [Текст] / В.А. Кропачев. – Новокузнецк, ДЮОЦ «Орион». 1995 г.
12. Маслов, А.Г. Программа для системы дополнительного образования детей «Юные инструктора туризма» [Текст] / А.Г. Маслов. - М.: ЦДЮТур, 1999. - 55с.
13. Минхаиров, Ф.Ф. Турист на дистанции. В помощь начинающему тренеру [Текст] / Ф.Ф. Минхаиров. – Казань: РИЦ Школа, 2004 – 148с.
14. Моргунова, Т.В. Обучающие и контрольные тесты по спортивному ориентированию: Учеб.-метод. пособие [Текст] / Т.В. Моргунова. – М.: ЦДЮТиК МО РФ, 2003 – 92с.
15. Регламент проведения соревнований по спортивному туризму в группе дисциплин («дистанция - пешеходная», «дистанция – пешеходная - связка», «дистанция - пешеходная группа». [Текст] / Общероссийская общественная организация «Федерация спортивного туризма». – М., 2014 – 48 с.
16. Регламент проведения соревнований по спортивному туризму в группе дисциплин «дистанции - лыжные» («дистанция – лыжная», «дистанция – лыжная – связка», «дистанция – лыжная – группа»). [Текст] / Общероссийская общественная организация «Федерация спортивного туризма». – М., 2014 – 48 с.
17. Российский вестник детско-юношеского туризма и краеведения. № 2. Москва. 2000 г. –

61 с.

18. Царик, А.В. Справочник работника физической культуры и спорта: нормативные правовые и программно-методические документы, практический опыт, рекомендации [Текст] / А.В. Царик – М: Советский спорт, 2002 – 700 с.

СПИСОК РЕКОМЕНДУЕМОЙ ЛИТЕРАТУРЫ ДЛЯ УЧАЩИХСЯ И РОДИТЕЛЕЙ

1. Байковский, Ю.В. Основы спортивной тренировки в горных видах спорта [Текст] / Ю.В. Байковский. - М. : Вилад, 1996. – 80 с.
2. Власов, А.А. Чрезвычайные происшествия и несчастные случаи в спорте [Текст] / А.А. Власов. – М. : Советский Спорт, 2001 - 80с.
3. Гоголадзе, В.Н. Библиотека экстремальных ситуаций № 32 [Текст] / В.Н. Гоголадзе. - М., 2000. – 285 с.
4. Константинов, Ю.С. Педагогика школьного туризма: учеб.- метод. пособие [Текст] / Ю.С. Константинов, В.М. Куликов - М. : ЦДЮТК МО РФ, 2002. – 152с.
5. Константинов, Ю.С. Туристские слеты и соревнования учащихся: Учеб.-метод. пособие [Текст] / Ю.С. Константинов - М. : ЦДЮТК МО РФ, 2000.-228с.
6. Минхаиров, Ф.Ф. Турист на дистанции. В помощь начинающему тренеру [Текст] / Ф.Ф. Минхаиров - Казань: РИЦ Школа, 2004 – 148с.
7. Обухова, Е.А. Программированное обучение по оказанию первой медицинской помощи в походе: сборник методических рекомендаций к учебно-методическому пособию «Первая медицинская помощь в походе» [Текст] / Е.А. Обухова. - Новосибирск, 2006. – 80 с.
8. Регламент проведения соревнований по спортивному туризму в группе дисциплин («дистанция - пешеходная», «дистанция – пешеходная - связка», «дистанция - пешеходная группа». [Текст] / Общероссийская

общественная организация «Федерация спортивного туризма». – М., 2014 – 48 с.

9. Регламент проведения соревнований по спортивному туризму в группе дисциплин «дистанции - лыжные» («дистанция – лыжная», «дистанция – лыжная – связка», «дистанция – лыжная – группа»). [Текст] / Общероссийская общественная организация «Федерация спортивного туризма». – М., 2014 – 48 с.

Тезаурус

АЗИМУТ - угол между направлением на север и направлением на искомую точку.

АДАПТАЦИЯ К ВЫСОТЕ - приспособление организма к условиям высокогорья (св. 2 500 – 3 000 м).

АККЛИМАТИЗАЦИЯ - приспособление организма к новым климатическим условиям.

АЛЬПЕНШТОК - прочная круглая деревянная палка длиной до 1,5 метра. Используется как одно из страховочных средств.

АЛЬПИНИЗМ - путешествие в горах, включающее восхождение на горные вершины.

АПТЕЧКА - набор медикаментов и перевязочных средств для оказания первой доврачебной помощи при травмах и заболеваниях.

БАХИЛЫ - матерчатые чехлы, надеваемые во время лыжных горных походов на ботинки для защиты их от снега и влаги и для утепления ног.

БИВУАК - место размещения (стоянка) туристской группы для ночлега или отдыха.

ВЕТРОЗАЩИТНАЯ МАСКА - предназначена для защиты лица в зимних и горных походах от воздействия ветра при пурге, низких температурах и т.д.

ВОЛОКУША - приспособление, используемое в лыжных походах для индивидуальной или групповой перевозки грузов либо пострадавшего.

ВЫСОТА СЕЧЕНИЯ РЕЛЬЕФА - это расстояние между двумя соседними горизонталями по вертикали.

ГЛАЗОМЕРНАЯ СЪЕМКА - с планшетом, упрощенная топографическая съемка с целью создания непосредственно на местности приближенного плана маршрута или небольшого участка терр. (подхода к переправы и т.п.; площадная Г.С.), а также для корректировки карт.

ГОРИЗОНТАЛИ - это замкнутые кривые линии, соответствующие постоянным высотам участков местности над уровнем моря.

ГОРНАЯ БОЛЕЗНЬ - болезненное состояние, возникающее вследствие кислородного голодания при подъеме большие высоты (св. 3000 – 3500 м).

ДЮЛЬФЕР - особый способ спуска.

ЖУМАР - металлический зажим одностороннего действия с ручкой.

ЗАЖИМ - приспособление для подъема по закрепленной веревке, выполняющий роль схватывающих узлов.

ЗАХВАТЫ - веревочные узлы, устройства, предназначенные для крепления к тросу обвязки туриста, груза и т.д.

КАРАБИН - универсальное разъемное устройство, служащее для крепления и соединения веревок, организации страховки и т.д.

КОМПАС - магнитный прибор для ориентирования на местности.

КОНТРОЛЬНО-ТУРИСТСКИЙ МАРШРУТ (КТМ) -

прохождение на время определенной дистанции, имеющей искусственные и естественные препятствия. Включает элементы ориентирования на местности, техники и тактики преодоления препятствий, краеведческой работы. Протяженность дистанции от 3 км с 6 этапами (1 класс) до 15 км с 13 этапами (4 класс). Результат команды оценивается суммой баллов, учитывающей время и качество выполнения задания.

КОШКИ - Приспособление, крепящееся к обуви, служащее для усиления сцепления при движении по ледовым и снежным склонам.

КРЮЧЬЯ приспособления для закрепления снаряжения на скале или на льду при организации страховки и создания искусственных опор при подъеме по очень крутым склонам и отвесным стенкам.

КСО контрольно-спасательный отряд.

ЛАВИНА - снежный обвал, масса снега, падающая с крутых горных склонов.

ЛЕДОРУБ - основной и наиболее универсальный элемент снаряжения горных туристов и альпинистов. Применяется для самостраховки при движении по льду, снежным и мокрым травянистым склонам, для трубки ступеней, зондирования снежных мостов, обработки скальных трещин и выступов, а также при бивачных работ.

МАСШТАБ - отношение длины линии на карте к длине этой же линии на местности.

МАРКИРОВКА МАРШРУТОВ - (от нем. Markieren - ставить знак) – разметка маршрутов туристских походов и путешествий с помощью системы условных обозначений. Осуществляется для информирования туристов о местах привалов, естественных препятствий и опасных участках на пути следования, рекомендуемых или запрещаемых формах поведения на маршруте, о природных, искусственных и культурных достопримечательностях данного маршрута, объектах культурного обслуживания.

ПЕРЕВАЛ - понижение в гребне горного хребта обычно между соседними речными долинами; наиболее доступное и безопасное место для перехода через горный хребет или иной водораздельный гребень.

ПЕРЕПРАВА - преодоление водных преград при отсутствии моста, парома и других постоянно действующих переправочных средств; участок водной преграды, оборудованный для ее преодоления.

ПЛЕС - часть реки, водоема, где течение почти нет.

ПОЛИСПАСТ - устройство, состоящее из нескольких составных подвижных блоков, соединенных веревкой, служащее для уменьшения усилия при натяжении перил и подъеме грузов.

ПОИСКОВО-СПАСАТЕЛЬНЫЕ РАБОТЫ - оказание необходимой помощи туристам и экскурсантам при чрезвычайных происшествиях на маршруте, а также населению при стихийных бедствиях.

ППС - промежуточный пункт страховки.

САМОСТРАХОВКА -страховка, осуществляемая участником самостоятельно с использованием индивидуальных средств страховки, выполненных из отрезка основной веревки.

САМОЗАДЕРЖАНИЕ - совокупность приемов направленных на восстановление равновесия при срыве, остановку или уменьшение скорости падения (скольжения).

САМОКОНТРОЛЬ - оценка своего физического состояния на тренировках и в походе.

ТРАВЕРС -движение поперек склона горы или борта долины.

ФИРН - промежуточное состояние капель воды между льдом и снег

Приложение 2

1. «Уровень сформированности ЗУН учащихся в процессе освоения содержания образовательной программы»

Показатели	Критерии	Параметры	Методы изучения	инструментарий	Периодичность
	<i>Теория Практика</i>	<i>Высокий: Средний: Низкий:</i>			<i>- в начале года - по итогам I полугодия - по итогам года</i>

Показатели: Подготовленность по программе (по разделам, темам)

Критерии:

- Теоретическая подготовленность по программе (основные теоретические знания по темам программы – то, что должен знать ребенок на конец каждого периода обучения).
- Практическая подготовленность по программе – то, что должен уметь ребенок на конец каждого периода обучения.

Методы диагностики: метод опроса, метод тестирования, метод наблюдения, метод изучения результатов деятельности.

Инструментарий: опросные листы, бланки анкет, бланки тестов, тексты контрольных заданий по программе, диагностическая карта наблюдения, алгоритм анализа процесса деятельности, алгоритм анализа продуктов деятельности.

Периодичность: периоды проведения контроля (аттестации): в начале года (если по ДООП спланирован входной контроль), по итогам 1 полугодия (промежуточный), по итогам года.

Оценочный лист

определения уровня сформированности ЗУН учащихся

по установленным показателям

образовательная программа: «Комплексная туристская подготовка»

Год обучения ___; ___ группа

20 -20 учебный год

№п/п	Фамилия, имя обучающихся	Этапы диагностики								
		Входной			Промежуточный			Итоговый		
		Знание основ	Знание основ	Уровень	Знание основ	Знание основ	Уровень	Знание основ	Знание основ	Уровень
1										
2										
3										

%- содержание обучающихся по уровням обученности

	Н-низкий	С-средний	В - высокий
Промежуточный			
Итоговый			

Итоговая справка

<i>Уровень сформированности ЗУН</i>	<i>Количество обучающихся</i>	<i>% от общего числа обучающихся</i>
Высокий		
Средний		
Низкий		

Оценка осуществляется по трем уровням (высокий, средний, низкий).

Низкий уровень

Теория:

Владеет менее чем $\frac{1}{2}$ объема теоретических знаний, предусмотренных программой; избегает употреблять специальные термины; осознает взаимосвязи только некоторых понятий; слабое понимание правил деятельности; путает последовательность действий.

Практика:

Овладел менее чем $\frac{1}{2}$ умений и навыков, предусмотренных программой; учащийся испытывает серьезные затруднения при работе с оборудованием; учащийся способен выполнить лишь простейшие практические действия.

Средний уровень

Теория:

Объем освоенных теоретических знаний составляет более $\frac{1}{2}$; учащийся сочетает специальную терминологию и бытовую; с помощью педагога может определить приоритеты, выстроить взаимосвязности; может объяснить основные правила деятельности, с помощью педагога обосновать последовательность действий.

Практика:

Объем освоенных умений и навыков составляет более $\frac{1}{2}$; работает с оборудованием с помощью педагога; учащийся выполняет задание на основе образца.

Высокий уровень

Теория:

Освоен практически весь объем теоретических знаний, предусмотренных программой; специальные термины употребляет осознанно и в их полном соответствии с содержанием; учащийся может установить причинно-следственные связи между понятиями; умеет объяснить правила деятельности и обосновать последовательность действий.

Практика:

Освоены практически все умения и навыки, предусмотренные программой; работает с оборудованием самостоятельно, не испытывает особых затруднений; выполняет практические задания с элементами творчества.

Мониторинг личностного развития ребенка в процессе освоения ДОП

2. «Уровень сформированности положительных качеств личности, нравственных установок и норм»

№ п/п	Параметры	Критерии	Уровни	Методы
1. Организационно-волевые качества				
1.1	Терпение	Способность переносить нагрузки в течение определенного времени, преодолевать трудности	Высокий: терпения хватает на все занятие; Средний: терпения хватает больше, чем на ½ занятия; Низкий: терпения хватает меньше, чем на ½ занятия	Наблюдение
1.2	Воля	Способность активно побуждать себя к практическим действиям	Высокий: волевые усилия побуждаются самим учащимся; Средний: волевые усилия побуждаются периодически; Низкий: волевые усилия побуждаются с помощью педагога	Наблюдение
1.3	Самоконтроль	Умение контролировать свои поступки	Высокий: учащийся контролирует себя сам; Средний: учащийся периодически контролирует себя сам; Низкий: учащийся постоянно находится под воздействием контроля извне	Наблюдение
2. Ориентационные качества				
2.1	Самооценка	Способность оценивать себя адекватно реальным достижениям	Завышенная; Нормальная; Заниженная;	Анкетирование
2.2	Интерес к занятиям	Осознанное участие учащихся в освоении программы	Высокий: интерес постоянно поддерживается самостоятельно; Средний: интерес периодически поддерживается самим учащимся;	Тестирование

			Низкий: интерес к занятиям продиктован извне	
3. Поведенческие качества				
3.1	Конфликтность	Способность занять определенную позицию в конфликтной ситуации	Высокий: пытается самостоятельно уладить возникающие конфликты; Средний: сам в конфликтах не участвует; старается их избежать; Низкий: периодически провоцирует конфликты сам	Наблюдение Беседа
3.2	Тип сотрудничества	Умение воспринимать общие дела, как свои собственные	Высокий: инициативен в общих делах; Средний: участвует при побуждении извне; Низкий: избегает участия в общих делах	Наблюдение

3. Творческие достижения учащихся д/о _____

Фамилия, Имя _____

Учебный год _____

Ф.И. обуч.	Уровень ЦДО	Муниципальный уровень	Областной уровень	Российский уровень	Международный уровень	Особые достижения
------------	-------------	-----------------------	-------------------	--------------------	-----------------------	-------------------

Контрольно измерительные материалы к ДООП

(п.9 ст.2; п.5 ст.47 ФЗ №273);

Итоговое тестирование

по разделу «Наша Родина – КУЗБАСС»

«Комплексная туристская подготовка»

1 год обучения

1. Какое время года длится у нас пять месяцев?

- 1). лето
- 2). зима**
- 3). весна

2. С какими из названных краев, областей Кемеровская область не граничит?

- 1). Алтайский
- 2). Хабаровский**
- 3). Красноярский

3. О каком полезном ископаемом Петр 1 сказал: «Сей минерал если не нам, то потомкам нашим зело полезен будет?»

- 1). уголь**
- 2). нефть
- 3). асбест

4. Территория области находится в бассейне реки:

- 1). Оби**
- 2). Енисея
- 3). Чулыма

5. Самая крупная птица наших лесов?

1). Глухарь

2). Перепел

3). Рябчик

6. Площадь Кемеровской области:

1). 93,4 тыс.кв.км

2). 78,6 тыс.кв.км

3). 95,7 тыс.кв.км

7. Самое долгоживущее дерево?

1). Кедр

2). Лиственница

3). Пихта

8. Самый опасный из грибных ядов содержится в

1). Мухоморе

2). Бледной поганке

3). Ложном опенке

Карточка для обучающихся
к разделу «Наша Родина – КУЗБАСС»
«Комплексная туристская подготовка»
1 год обучения

1. Какое время года длится у нас пять месяцев?

1). лето

2). зима

3). весна

2. С какими из названных краев, областей Кемеровская область не граничит?

1). Алтайский

2). Хабаровский

3). Красноярский

3. О каком полезном ископаемом Петр 1 сказал: «Сей минерал если не нам, то потомкам нашим зело полезен будет?»

- 1). уголь
 - 2). нефть
 - 3). асбест
4. Территория области находится в бассейне реки:
- 1). Оби
 - 2). Енисея
 - 3). Чулыма
5. Самая крупная птица наших лесов?
- 1). Глухарь
 - 2). Перепел
 - 3). Рябчик
6. Площадь Кемеровской области:
- 1). 93,4 тыс.кв.км
 - 2). 78,6 тыс.кв.км
 - 3). 95,7 тыс.кв.км
7. Самое долгоживущее дерево?
- 1). Кедр
 - 2). Лиственница
 - 3). Пихта
8. Самый опасный из грибных ядов содержится в
- 1). Мухоморе
 - 2). Бледной поганке
 - 3). Ложном опенке

в. при работе с сопровождающей веревкой при прохождении участниками бревна, параллельных перил и тонкого льда;

с. торможение носилок, движущихся по навесной переправе;

д. работа с веревкой бревна через преграду.

1.5. Чем можно заменить отсутствие рукавиц?

а. перчатками из плотной ткани;

в. ничем;

с. полами штормовки (куртки).

1.6. При работе на этапе, с какого момента участник должен находиться в каске?

а. с момента пристегивания участника к перильной веревке;

б. при начале работы с веревкой;

с. с момента пересечения границы этапа и до выхода из нее.

1.7. Чем обязательно должна быть оборудована каска?

а. номером участника;

б. названием команды;

с. шнуром-каскаоулавливателем.

1.8. Что должен сделать участник в случае сползания или падения каски с головы?

а. закончит движение по этапу и надеть каску;

б. немедленно прекратить движение и надеть каску;

с. продолжать движение по этапу.

Карточка для обучающихся
к разделу «Техника туризма»
«Комплексная туристская подготовка»
1 год обучения

1.6. При работе на этапе, с какого момента участник должен находиться в каске?

1. с момента пристегивания участника к перильной веревке;
2. при начале работы с веревкой;
3. с момента пересечения границы этапа и до выхода из нее.

1.7. Чем обязательно должна быть оборудована каска?

1. номером участника;
2. названием команды;
3. шнуром-каскаоулавливателем.

1.8. Что должен сделать участник в случае сползания или падения каски с головы?

1. закончит движение по этапу и надеть каску;
2. немедленно прекратить движение и надеть каску;
3. продолжать движение по этапу.

**Итоговое тестирование
по разделу «Спортивное ориентирование»
«Комплексная туристская подготовка»
1 год обучения**

Чтение карты

Задание №1. Все знаки спортивных карт, согласно спецификации, утвержденной Международной федерации спортивного ориентирования, делятся на пять групп. Перечислите их:

1. рельеф
2. скалы и камни
3. гидрография и болото

4. растительность

5. искусственные сооружения

Масштаб спортивных карт.

Измерение и контроль расстояний

Задание № 2.

📖 Масштаб – это отношение длины линии на карте к длине этой же линии на местности. Карты для спортивного ориентирования имеют преимущественно масштаб 1: 20 000, 1: 15 000 или 1: 10 000.

Задание № 3. Ответьте, чему равны расстояния на местности, если на карте масштаба 1: 15 000 они составляют: а) 3 см.; б) 1,5 см.; в) 5 см.; г) 9,1 см.

а) 3 см. - 450 м

б) 1,5 см. - 225 м

в) 5 см. - 750 м

г) 9,1 см - 1365 м

Масштаб 1:15 000 (в 1 см – 150 м)

Определение и контроль направлений

📖 **Важнейшим техническим приемом, которым должен владеть ориентировщик, является бег по азимуту.**
Угол между направлением на север и направлением на искомую точку называется азимутом.





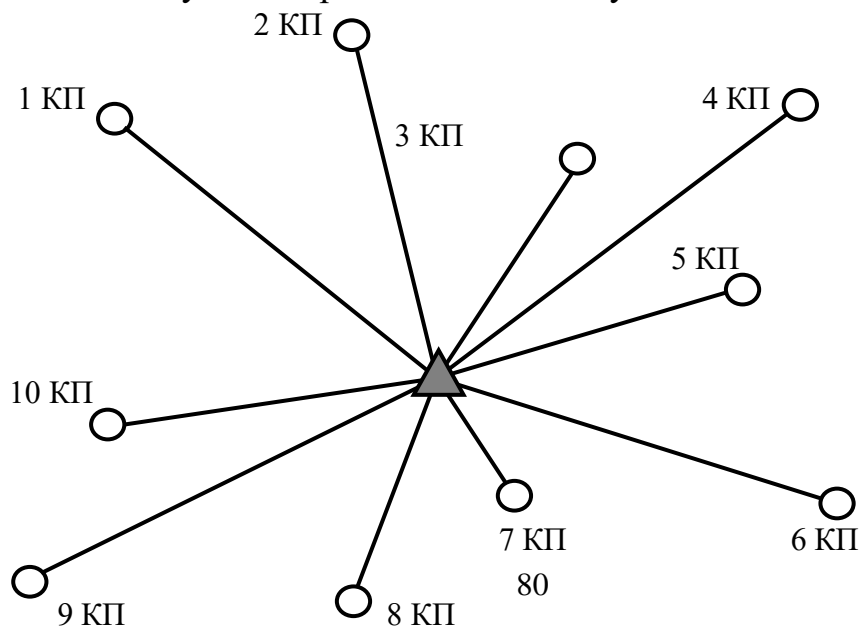







Задание № 4.



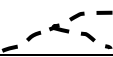

Определите азимут со старта на все КП. Результаты запишите в таблицу.

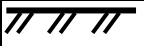

старт-1КП	332	старт-6КП	78
старт-2КП	354	старт-7КП	136
старт-3КП	16	старт-8КП	220
старт-4КП	30	старт-9КП	276
старт-5КП	46	старт-10КП	292

Задание № 5. Подпишите названия следующим условным знакам:

1		Овраг
2		Группа камней
3		Бугор
4		Яма
5		Воронка
6		Развалены
7		Особый объект
8		Болото
9		Родник, колодец
10		Развилка
11		Тропа
12		Шоссе
13		Маленькая башня
14		Запрещенный для бега район

15		Непреодолимая преграда
16		Преодолимая преграда
17		Железная дорога
18		Большой камень

Карточка для обучающихся
к разделу «Спортивное ориентирование»
«Комплексная туристская подготовка»
1 год обучения

Чтение карты

Задание №1. Все знаки спортивных карт, согласно спецификации, утвержденной Международной федерации спортивного ориентирования, делятся на пять групп. Перечислите их:

1. _____
2. _____
3. _____
4. _____
5. _____

Масштаб спортивных карт.

Измерение и контроль расстояний

Задание № 2.

МАСШТАБ - это

Задание № 3.

Ответьте, чему равны расстояния на местности, если на карте масштаба 1: 15 000 они составляют: а) 3 см.; б) 1,5 см.; в) 5 см.; г) 9,1 см.

- a) 3 см. - _____
- б) 1,5 см. - _____
- в) 5 см. - _____
- г) 9,1 см - _____

Определение и контроль направление





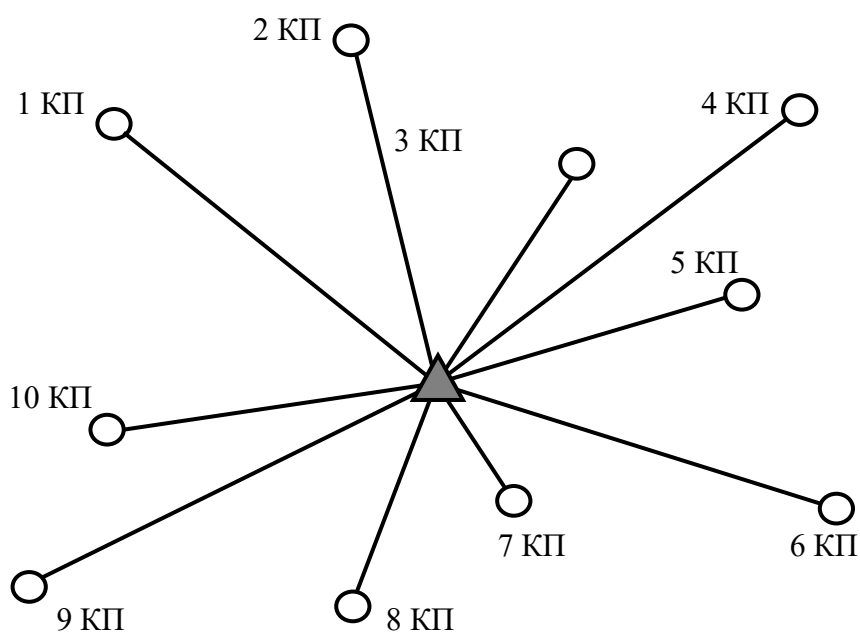









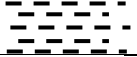

Задание № 4.

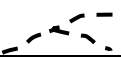
Определите азимут со старта на все КП. Результаты запишите в таблицу.

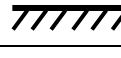
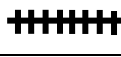

старт-1КП		старт-6КП	
старт-2КП		старт-7КП	
старт-3КП		старт-8КП	
старт-4КП		старт-9КП	
старт-5КП		старт-10КП	

Задание № 5. Подпишите названия следующим условным знакам:

1		
2		
3		
4		
5		
6		
7		
8		
9		
10		
11		
12		
13		
14		
15		
16		
17		
18		

Сдача нормативов
по разделу «Общая физическая подготовка»
«Комплексная туристская подготовка»
1 год обучения

№ п/п	Ф.И обучающегося	Бег 100 м	Прыжки на скакалке за 1 мин	Поднимание туловища за 1 мин	Отжимания за 1 мин	Подтягивание на высокой перекладине
1						
2						
3						

4						
5						
6						
7						
8						
9						
10						
11						
12						
13						
14						
15						

Итоговое тестирование
по разделу «Наша Родина – КУЗБАСС»
«Комплексная туристская подготовка»
2 год обучения

1. Плоды рябины:

А). ягоды;

Б). маленькие яблочки.

2. Семена сосны созревают в течение:

А). двух лет;

Б). пяти лет.

3. Наиболее крепкую древесину из наших деревьев имеют:

А). лиственница;

Б). кедр.

4. В местах произрастания можжевельника зимой обычно держатся:

А). рябчики;

Б). тетерева.

5. В деревнях парят кадушки для домашних солений ветками:

А). можжевельника;

Б). сосны.

6. В местах произрастания можжевельника чаще встречаются ягоды:

А). брусники;

Б). земляники.

7. Верным приходом весны является цветение:

А). вербы;

Б). медуницы.

8. Молнией чаще всего поражаются деревья:

А). тополя;

Б). дубы.

9. Не боятся морозов кусты:

А). жимолости;

Б). черной смородины.

10. Самый распространенный грызун наших лесов:

А). белка;

Б). бурундук.

11. Бурундук зимой спит:

А). с перерывами;

Б). беспробудно.

12. Шарообразное беличье гнездо – это:

А). гайно;

Б). гнездо.

В). нора.

Карточка для обучающихся
к разделу «Наша Родина – КУЗБАСС»
«Комплексная туристская подготовка»
2 год обучения

1. Плоды рябины:

А). ягоды;

Б). маленькие яблочки.

2. Семена сосны созревают в течение:

А). двух лет;

Б). пяти лет.

3. Наиболее крепкую древесину из наших деревьев имеют:

А). лиственница;

Б). кедр.

4. В местах произрастания можжевельника зимой обычно держатся:

А). рябчики;

Б). тетерева.

5. В деревнях парят кадушки для домашних солений ветками:

А). можжевельника;

Б). сосны.

6. В местах произрастания можжевельника чаще встречаются ягоды:

А). брусники;

- Б). земляники.
7. Верным приходом весны является цветение:
- А). вербы;
- Б). медуницы.
8. Молнией чаще всего поражаются деревья:
- А). тополя;
- Б). дубы.
9. Не боятся морозов кусты:
- А). жимолости;
- Б). черной смородины.
10. Самый распространенный грызун наших лесов:
- А). белка;
- Б). бурундук.
11. Бурундук зимой спит:
- А). с перерывами;
- Б). беспробудно.
12. Шарообразное беличье гнездо – это:
- А). гайно;
- Б). гнездо.
- В). нора.

Итоговое тестирование
по разделу «Техника туризма»
«Комплексная туристская подготовка»
2 год обучения

- 1). Какого диаметра должны быть веревки, применяемые для организации страховки, перил и сопровождения?
- А. не менее 6 мм;
- Б. не менее 8 мм;
- С. не менее 10 мм.**
- 2). Что является перилами?

А. вспомогательная веревка, используемая командой для преодоления препятствий;

Б. основная веревка, используемая командой для преодоления препятствий;

С. равнопрочная стропа, используемая командой для преодоления препятствия.

3). Какого диаметра должны быть сдергивающие веревки?

А. не лимитируется;

Б. не менее 6 мм;

С. не менее 10 мм.

4). Может ли участник при преодолении спуска по склону по перилам зажимать узел в кулаке?

А. да;

Б. нет.

5). Разрешено ли вытягивание участника страховочной веревкой?

А. да;

Б. нет;

С. без особых усилий.

6). Что необходимо иметь участникам при преодолении спуска по перилам (дюльфер)?

А. верхнюю страховку;

Б. нижнюю страховку;

С. сопровождение.

7). Что должен применять участник при спуске по перилам (дюльфер)?

А. жумар;

Б. рифовый узел;

С. восьмерку.

Карточка для обучающихся
Итоговое тестирование
по разделу «Спортивное ориентирование»
«Комплексная туристская подготовка»
2 год обучения

Задание №1.

Цветными карандашами зарисуйте по памяти следующие знаки:

Наименование знака	Изображение	Наименование знака	Изображение
ОТКРЫТОЕ ПРОСТРАНСТВО		РАЗВИЛКА ТРОП	
НЕПРОХОДИМАЯ РАСТИТЕЛЬНОСТЬ		УЗКАЯ ПРОСЕКА	
ЧЕТКИЙ КОНТУР РАСТИТЕЛЬНОСТИ		ШИРОКАЯ ПРОСЕКА	
ОТДЕЛЬНО СТОЯЩЕЕ ДЕРЕВО		ЖЕЛЕЗНАЯ ДОРОГА	
ШОССЕ		НЕПРЕОДОЛИМАЯ ОГРАДА	
УЛУЧШЕННАЯ ДОРОГА		ПРЕОДОЛИМАЯ ОГРАДА	

Наименование знака	Изображение	Наименование знака	Изображение
ПОЛЕВАЯ, ЛЕСНАЯ ДОРОГА		ПОЛУРАЗРУШЕННАЯ ОГРАДА	
ТРОПИНКА		ПРОХОД В ОГРАДЕ	
ИСЧЕЗАЮЩАЯ ТРОПИНКА		ОТДЕЛЬНАЯ ПОСТРОЙКА	
ЗАСТРОЕННАЯ ТЕРРИТОРИЯ		ЗАБОЛОЧЕННОСТЬ	
РАЗВАЛИНЫ		КОЛОДЕЦ	
СТРЕЛЬБИЩЕ		РОДНИК	
КЛАДБИЩЕ		МУРАВЕЙНИК	
МАЛЕНЬКАЯ БАШНЯ		СУХАЯ КАНАВА	
КОРМУШКА		МИКРОБУГОРОК	
КОРЧ, ПЕНЬ		БОЛЬШАЯ ЯМА	
КАМЕНЬ		МИКРОЯМКА	
ЯМА С ВОДОЙ		ВОРОНКА	
РУЧЕЙ		БОЛЬШОЙ БУГОР	
ПЕРЕСЫХАЮЩИЙ РУЧЕЙ		ГЛИНИСТЫЙ ОБРЫВ	

Задание № 2.

Подпишите основные элементы жидкостного компаса. Нарисуйте недостающую деталь в строении компаса.

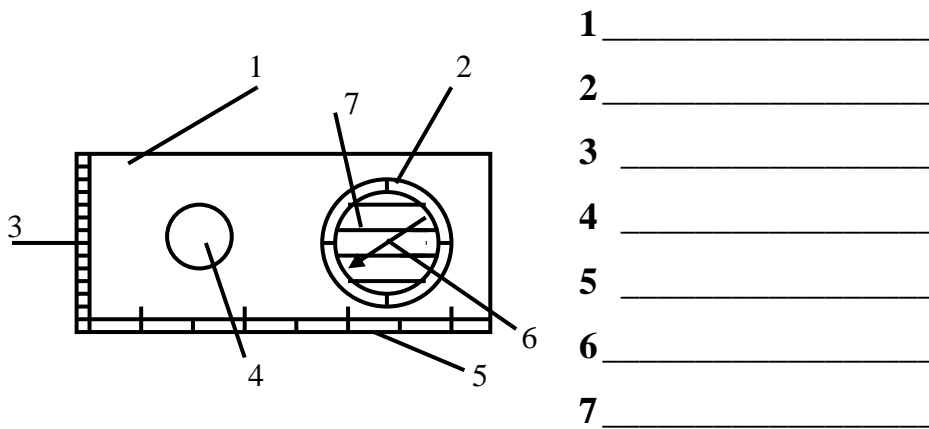

ЛОГИЧЕСКОЕ МЫШЛЕНИЕ

Задание № 3. Числовые ряды.

Найдите закономерности построения 7 числовых рядов и впишите недостающие числа. Время выполнения задания 5 мин.

- 1) 24, 21, 19, 18, 15, 13, ____, ____, 7
- 2) 1, 4, 9, 16, ____, ____, 49, 64, 81, 100
- 3) 16, 17, 15, 18, 14, 19, ____, ____
- 4) 1, 3, 6, 8, 16, 18, ____, ____, 76, 78
- 5) 7, 26, 19, 5, 21, 16, 9, ____, 4
- 6) 2, 4, 8, 10, 20, 22, ____, ____, 92, 94
- 7) 24, 22, 19, 15, ____, ____

ПРОВЕРКА: Оценка результата производится по количеству правильно написанных чисел. Средняя норма 3 и выше.

Правильные ответы:

- 1). 12, 9
- 2). 25, 36
- 3). 13, 20
- 4). 36, 38
- 5). 13
- 6). 44, 46
- 7). 10, 4

Задание № 4.

Определите и подпишите, какой путь на КП выгоднее (а или б). Попробуйте объяснить почему.

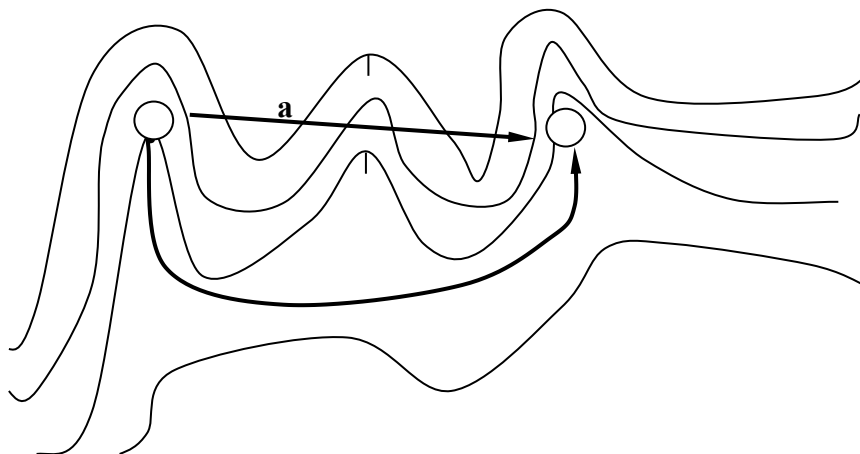

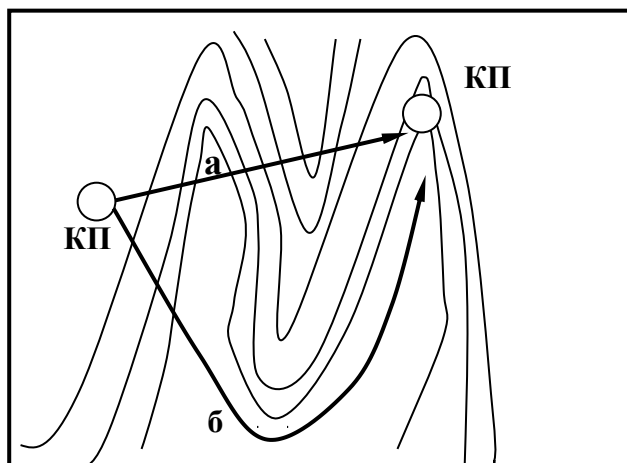

Итоговое тестирование
по разделу «Экстремальные (Аварийные) ситуации в походе и в быту»
«Комплексная туристская подготовка»

2 год обучения

1. Перечислите факторы риска.

Ответ: болезни, стихийные бедствия, голод, жара и жажда, холод, страх, переутомление, одиночество, неправильная организация отношений внутри аварийной группы.

2. Что относится к факторам выживания?

Ответ: воля к жизни, знания основ самоспасения, навыки практического выживания, наличие аварийных наборов и комплектов, физическая подготовка, правильная организация само и взаимоспасения.

3. Потеря ориентировки – ваши действия?

Ответ: Первое - остановиться! Определить стороны горизонта.

4. Как сориентироваться без компаса и карты?

Ответ: по звездам, по солнцу, по тени, по солнцу и часам, по луне, по местным приметам.

5. Ситуация: ваш самолет потерпел крушение, в живых остался ты – один.

На тебе одето: ботинки со шнурками, штаны на ремне, носки, белье, рубаха. Как можно использовать данные вещи в аварийной ситуации до прибытия спасателей?

6. Как добыть воду?

Ответ: сок деревьев, утренняя роса.

В местах известковых выходов, у основании горных плато, хребтов, отдельных скал, каменных гряд.

В руслах пересохших рек, на дне превратившихся в сухие долины

водоемов, в понижениях рельефа.

Хорошим индикатором источника воды могут служить птицы, животные, насекомые.

7. Перечислите все известные вам способы очистки воды.

Ответ: кипячение! Таблетка –пантоцид на 0,5 л воды; марганцовокислый калий – 1-2 г на ведро воды; йод – 3-4 капли на 1 л воды; поваренная соль – 1 столовая ложка на 1-2 л воды, серебро. Ветки ели, сосны, пихты, кедра, можжевельника, черемуха, кора ивы, вербы, дуба, бука, молодая береста. В горах лишайник (каменный мох); траву календулы, ковыля, тысячелистника или полевой фиалки. Промышленные фильтры – (с помощью йодсодержащих реактивов), самодельные фильтры (многослойные – через слои ткани, трава, песок, древесный уголь,

8. Что есть, когда есть нечего? Съедобные растения – какие?

Ответ: сосна – нераспустившиеся цветочные почки, молодые побеги, заболонь, шишки, хвою; береза – заболонь, сок, почки, молодые листья. Черемша, полевой лук, Иван-чай, клевер, крапива, лопух, медуница, одуванчик, подорожник, ряска, щавель, хвощ полевой, камыш озерный, орляк обыкновенный. Шишки, орехи, ягоды, грибы, растения, корни растений, рыба, животные, птицы, насекомые, моллюски и др.

9. Нарисуйте аварийное убежище для ночевке в лесной зоне.

Карточка для обучающихся

к разделу «Экстремальные (Аварийные) ситуации в походе и в быту»

«Комплексная туристская подготовка»

2 год обучения

1. Перечислите факторы риска.
2. Что относится к факторам выживания?
3. Потеря ориентировки – ваши действия?
4. Как сориентироваться без компаса и карты?
5. Ситуация: ваш самолет потерпел крушение, в живых остался ты – один.
На тебе одето: ботинки со шнурками, штаны на ремне, носки, белье,

- рубаха. Как можно использовать данные вещи в аварийной ситуации до прибытия спасателей?
6. Как добыть воду?
 7. Перечислите все известные вам способы очистки воды.
 8. Что есть, когда есть нечего? Съедобные растения – какие?
 9. Нарисуйте аварийное убежище для ночевки в лесной зоне.

Итоговое тестирование
по разделу «Оказание первой доврачебной помощи»
«Комплексная туристская подготовка»

2 год обучения

1. Что необходимо сделать при потере сознания?
А. искусственное дыхание;
Б. массаж сердца;
С. освободить (санировать) дыхательные пути от инородных тел и рвотных масс.
2. Основные правила наложения транспортной шины при переломе костей голени?
А. наложить две шины с внутренней и наружной сторон ноги от стопы до коленного сустава и прибинтовать их.
Б. наложить две шины с внутренней и наружной сторон ноги от стопы до середины бедра, чтобы обездвижить место перелома, коленный и голеностопный суставы.
10. Как правильно снять рубашку с пострадавшего при ранении левой руки?
А. снять одежду с правой руки, а затем с левой;
Б. снять одежду с левой руки, а затем с правой.
11. На какой максимальный срок может быть наложен кровоостанавливающий жгут?
А. не более часа;
Б. не более 2 часов;
С. не более получаса.

12. Какой материал может быть использован в качестве шины?

А. ткань;

Б. бинт, вата;

С. кусок доски.

Какое кровотечение считается наиболее опасным?

А. капиллярное;

Б. венозное;

С. артериальное.

Карточка для обучающихся

к разделу «Оказание первой доврачебной помощи»

«Комплексная туристская подготовка»

2 год обучения

1. Что необходимо сделать при потере сознания?

А. искусственное дыхание;

Б. массаж сердца;

С. освободить (санировать) дыхательные пути от инородных тел и рвотных масс.

2. Основные правила наложения транспортной шины при переломе костей голени?

А. наложить две шины с внутренней и наружной сторон ноги от стопы до коленного сустава и прибинтовать их.

Б. наложить две шины с внутренней и наружной сторон ноги от стопы до середины бедра, чтобы обездвижить место перелома, коленный и голеностопный суставы.

13. Как правильно снять рубашку с пострадавшего при ранении левой руки?

А. снять одежду с правой руки, а затем с левой;

Б. снять одежду с левой руки, а затем с правой.

14. На какой максимальный срок может быть наложен кровоостанавливающий жгут?

А. не более часа;

Б. не более 2 часов;

С. не более получаса.

15. Какой материал может быть использован в качестве шины?

А. ткань;

Б. бинт, вата;

С. кусок доски.

Какое кровотечение считается наиболее опасным?

А. капиллярное;

Б. венозное;

С. артериальное.

**Итоговое тестирование
по разделу «Наша Родина – КУЗБАСС»
«Комплексная туристская подготовка»
3 год обучения**

Письменно ответьте на вопросы

1. (3 балла). **Что включает в себя символика?**

Перечислите Герб, флаг, гимн.

2. (1 балл). **В каком году был принят новый герб Кемеровской области?**

А) 1994 г. Б) 2002 г. В) 2000 г.

ответ: Б) 2002 г.

3. (8 баллов). **Перечислите основные элементы герба Кемеровской области**

ответ: щит, дубов.ветви, орденская лента, корона, треугольник черного цвета, треугольник красного цвета, кузнечный молот и кирка, пшеничные колосья.

4. (1 балл). На гербе Кемеровской области внизу обозначена дата.
Какая?

ответ: 1943 год.

5. (1 балл). Как называется гимн кемеровской области? Кто его автор?

ответ: Наш гимн, слова Геннадия Юрова.

«География Кемеровской области»

Впишите в предложение пропущенные данные.

1. (1 балл). Кемеровская область находится в **6**. часовом поясе?
2. (1 балл). Географический центр Кемеровской области находится в **с.Пермяки**
3. (1 балл). Количество осадков в районе Кузнецкого Алатау превышает **3500** мм.
4. (1 балл). Преобладающие ветры Кемеровской области **ю – з, з, ю**
5. (1 балл). В Кемеровской области **20** городов и **19** районов.

«Полезные ископаемы Кузбасса»

Выберите вариант ответа, отмечая его +.

1. (1 балл). Крупнейшее месторождение талька в Кемеровской области (Алгуйское) находится:
а) п. Кузедеево **б) ст. Лужба** в) п. Верх-Чебула
2. (1 балл). Зеленый мрамор в Кемеровской области добывают:
а) г. А-Судженск **б) г. Киселевск** в) г. Таштагол
3. (1 балл). Лечебные грязи в Кемеровской области:
а) оз. Терсинское б) оз. Утиное в) оз. Большой Берчикуль
4. (1 балл). Наиболее ценная группа углей:
а) Коксующиеся б) Энергетические
5. (1 балл). Назовите крупнейшее месторождение песка, пригодного для производства стекла:
а) в районе п. Ижморский б) в р-не п. Промышленный в) в р-не п. Крапивинский

3. хребет Тигиртыш - а) **Поднебесные Зубья** б) бесснежная гора в) крутая вершина

4. гора Темиртау - а) лосиная гора б) безлесная гора в) **железная гора**

5. гора Пустаг - а) голая гора б) гора-мать рек в) **ледяная гора**

«Птицы Кузбасса»

Впишите виды птиц в соответствии с вопросом.

1. Каких птиц наших лесов в народе называют: «вестником зимы» **снегири**; «лесным доктором» **дятел**; «акробатом» **поползень**; «зимними цветами» **щеглы**; «подорожниками» **овсянки**; «косачами» **тетерев (самец)**
2. Птицы, которые способствуют распространению кедра **келровка**
3. Как по косяку птиц определить стороны горизонта? **весной на север, осенью на юг**
4. Какая птица выводит птенцов зимой? **клест**
5. Самые крупные птицы наших лесов: оседлые **глухарь** и перелетные **журавль**

«Растительный мир Кузбасса»

В предложениях написаны неверные утверждения. Замените название растений так, чтобы утверждения стали правильными.

1. Первый космонавт Ю.А.Гагарин позывным сигналом выбрал «дуб». **«кедр»**
2. Самый ядовитый гриб – это желчный гриб. **бледная поганка**
3. Липа, береза и яблоня в Кузбассе цветут первыми ранней весной. **ива, осина, клен.**
4. Болотное растение клюква может заменить вату. **мох**
5. При расстройстве кишечника может помочь отвар ягод вишни. **черемухи**

«Животные Кузбасса»

Среди перечисленных животных подчеркните те виды, которые не водятся в Кузбассе.

Бобр, колонок, лось, волк, кабарга, бурый медведь, **снежный барс, лемминг, рысь, марал, калан, зубр, землеройка, ласка.**

«Вершины Кузбасса»

Соотнесите стрелкой названия горных вершин и их высоты.

г. Большой Таскыл	1549 м	1447 м
г. Крестовая	1570 м	1549 м
г. Большой Каным	1447 м	1872 м
г. Верхний Зуб	2178 м	2178 м
г. Патын	557 м	1630 м
г. Пустаг	567 м	1570 м
г. Барсук	1872 м	567 м
г. Мохнатая	1630 м	557 м

«Логические цепочки»

Определите принцип построения логической цепочки.

1. г. Кемерово – г. Щегловск,
г. Мариинск – с. Кийское,
г. Л-Кузнецкий – с. Кольчугино;
2. Л-Кузнецкий – З.М. Туснолобова,
Киселевск – Иван Черных,
п. Тяжин – Н.Н.Масалов;
3. Новокузнецк – КМК,
Кемерово – АЗОТ,
Белово – Цинковый завод;
4. Новокузнецк – «Т-34»,
Юрга – «ЗИС-5»;
5. Кемерово – Томь,
Л-Кузнецкий – Иня;

6. Мариинск – писатель В.А.Чивилихин,
д.Марьевка – поэт В.Д.Федоров;
г.Кемерово – М.А.Подгорбунский

Карточка для обучающихся
к разделу «Наша Родина – КУЗБАСС»
«Комплексная туристская подготовка»
3 год обучения

«Символика Кузбасса»

Письменно ответьте на вопросы

1. (3 балла). Что включает в себя символика?

Перечислите _____

2. (1 балл). В каком году был принят новый герб Кемеровской области?

А) 1994 г. Б) 2002 г. В) 2000 г.

ответ: _____

3. (8 баллов). Перечислите основные элементы герба Кемеровской области

ответ:

4. (1 балл). На гербе Кемеровской области внизу обозначена дата. Какая?

ответ: _____

- 5.(1 балл). Как называется гимн кемеровской области? Кто его автор?

ответ: _____

«География Кемеровской области»

Впишите в предложение пропущенные данные.

6. (1 балл). Кемеровская область находится в _____ часовом поясе?

7. (1 балл). Географический центр Кемеровской области находится в

8. (1 балл). Количество осадков в районе Кузнецкого Алатау превышает

9. (1 балл). Преобладающие ветры Кемеровской области _____

10.(1 балл). В Кемеровской области _____

«Полезные ископаемы Кузбасса»

Выберите вариант ответа, отмечая его +.

1. (1 балл). Крупнейшее месторождение талька в Кемеровской области (Алгуйское) находится:

а) п. Кузедеево б) ст. Лужба в) п. Верх-Чебула

2. (1 балл). Зеленый мрамор в Кемеровской области добывают:

а) г. А-Судженск б) г. Киселевск в) г. Таштагол

3. (1 балл). Лечебные грязи в Кемеровской области:

а) оз. Терсинское б) оз. Утиное в) оз. Большой Берчикуль

4. (1 балл). Наиболее ценная группа углей:

а) Коксующиеся б) Энергетические

5. (1 балл). Назовите крупнейшее месторождение песка, пригодного для производства стекла:

а) в районе п. Ижморский б) в р-не п. Промышленный в) в р-не п. Крапивинский

«Реки и озера Кемеровской области»

Подчеркните вариант ответа (за каждый правильный 1 балл)

1. Самое глубокое озеро в Кемеровской области:

а) оз. Глубокое
б) оз. Большой Берчикуль
в) оз. Среднетерсинское

2. По какой реке проходит восточная граница Кемеровской области?

а) р. Урюп
б) р. Уса
в) р. Верхняя Терсь

3. На какой реке строилась плотина, о которой написал поэт Юров:

О милости река взывает к нам.

От ужаса стремнина помутнела.

Как ящерица,

С хрустом, пополам

Разрублено реки живое тело.

а) р. Иня, Беловское водохранилище

б) р. Томь, Крапивинский гидроузел

в) р. Тарсьма, оз. Танаево

4. Притоком какой реки является река Бельсу?

а) р. Томь

б) р. Мрассу

в) р. Кия

5. Река, на берегах которой был заложен один из первых железных рудников Горной Шории:

а) Мундыбаш

б) р. Кабырза

в) р. Тельбес

«Топонимика»

Соотнесите название и перевод.

1. р. Кия - а) скалистая река

б) нельмовая река

в) росомашья река

2. р. Китат - а) каменная река

б) бурная река

в) новая река

3. хребет Тигиртыш - а) Поднебесные Зубья

б) бесснежная гора

в) крутая вершина

4. гора Темиртау - а) лосиная гора

б) безлесная гора

в) железная гора

5. гора Пустаг - а) голая гора

б) гора-мать рек

в) ледяная гора

«Птицы Кузбасса»

Впишите виды птиц в соответствии с вопросом.

1. Каких птиц наших лесов в народе называют:

«вестником зимы» _____;

«лесным доктором» _____;

«акробатом» _____;

«зимними цветами» _____;

«подорожниками» _____;

«косачами» _____.

2. Птицы, которые способствуют распространению кедра _____

3. Как по косяку птиц определить стороны горизонта?

4. Какая птица выводит птенцов зимой? _____

5. Самые крупные птицы наших лесов:

«Растительный мир Кузбасса»

В предложениях написаны неверные утверждения. Замените название растений так, чтобы утверждения стали правильными.

1. Первый космонавт Ю.А.Гагарин позывным сигналом выбрал

2. Самый ядовитый гриб

3. Липа, береза и яблоня в Кузбассе цветут первыми ранней весной

4. Болотное растение клюква может заменить вату.

5. При расстройстве кишечника может помочь отвар ягод вишни.

«Животные Кузбасса»

Среди перечисленных животных подчеркните те виды, которые не водятся в Кузбассе.

Бобр, колонок, лось, волк, кабарга, бурый медведь, снежный барс, лемминг, рысь, марал, калан, зубр, землеройка, ласка.

«Вершины Кузбасса»

Соотнесите стрелкой названия горных вершин и их высоты.

г. Большой Таскыл	1549 м	1447 м
г. Крестовая	1570 м	1549 м
г. Большой Каным	1447 м	1872 м
г. Верхний Зуб	2178 м	2178 м
г. Патын	557 м	1630 м
г. Пустаг	567 м	1570 м
г. Барсук	1872 м	567 м
г. Мохнатая	1630 м	557 м

«Логические цепочки»

Определите принцип построения логической цепочки.

1. г. Кемерово – г. Щегловск,
г. Мариинск – _____
г. Л-Кузнецкий – _____
2. Л-Кузнецкий – З.М. Туснолобова,
Киселевск – _____
п. Тяжин – _____
3. Новокузнецк – КМК,
Кемерово – _____
Белово – _____
4. Новокузнецк – «Т-34»,
Юрга – _____
5. Кемерово – Томь,
Л-Кузнецкий – _____
6. Мариинск – писатель В.А. Чивилихин,
д.Марьевка – _____
г.Кемерово – _____

Итоговое тестирование
по разделу «Техника туризма»
«Комплексная туристская подготовка»
3 год обучения

1. СНАРЯЖЕНИЕ.

1.1. Какого диаметра должны быть рабочие веревки, применяемые для организации страховки, перил и сопровождения?

- d. не менее 6 мм;
- e. не менее 8 мм;
- f. не менее 10 мм.

1.2. Что является двойной веревкой?

- a. сдвоенная (т.е. сложенная вдвое), но имеющая во всех нагружаемых сечениях две ветви;
- b. две отдельные веревки;
- c. все перечисленное.

1.3. Где могут применяться карабины без муфт?

- c. для организации промежуточных точек страховки;
- d. для транспортировки груза;
- e. для организация страховки (самоооаховки).

1.4. Какое суммарное количество шкивов может быть использовано в полиспасте?

- a. не должно превышать 4 штуки;
- b. не должно превышать 5 штук;
- c. не должно превышать 6 штук;
- d. не должно превышать 7 штук;

1.5. Веревкой какого диаметра должно производиться натяжение полиспастов?

- a. не менее 4 мм;
- b. не менее 6 мм;

- c. не менее 8 мм;
- d. не менее 10 мм.

1.6. Что можно использовать для блокировки грудной обвязки и беседки?

- d. веревка диаметром не менее 10 мм;
- e. двойная веревка диаметром не менее 6 мм;
- f. равнопрочная стропа;

1.7. Какая максимальная длина самостраховки должна быть у участника?

- a. 0,5 м;
- b. 1,5 м;
- c. 2 м.

1.8. В качестве чего могут быть использованы зажимы?

- a. в качестве средства для организации движения по перилам;
- b. в качестве элемента подключения полиспаста к натягиваемой веревке при организации перил;
- c. для организации самостраховки при подъеме и спуске по перилам.

1.10. При выполнении каких технических приемов участник НЕ должен находиться в рукавицах?

- e. при выполнении страховки;
- f. при работе с сопровождающей веревкой при прохождении участниками бревна, параллельных перил и тонкого льда;
- g. торможение носилок, движущихся по навесной переправе;
- h. работа с веревкой при укладке бревна через преграду.

1.11. Чем можно заменить отсутствие рукавиц?

- d. перчатками из плотной ткани;
- e. ничем;
- f. полами штормовки (куртки).

1.12. При работе на этапе, с какого момента участник должен находиться в каске?

- d. с момента пристегивания участника к перильной веревке;
- e. при начале работы с веревкой;
- f. с момента пересечения границы этапа и до выхода из нее.

1.13. Чем обязательно должна быть оборудована каска?

- d. номером участника;
- e. названием команды;
- f. шнуром-каскаоулавливателем.

1.14. Что должен сделать участник в случае сползания или падения каски с головы?

- d. закончит движение по этапу и надеть каску;
- e. немедленно прекратить движение и надеть каску;
- f. продолжать движение по этапу.

1.15. Какой узел нельзя применять для связывания концов веревки?

- a. ткацкий;
- b. прямой;
- c. встречный;
- d. штыковой;
- e. академический.

1.16. Какой узел не является схватывающим?

- a. пруссик;
- b. австрийский;
- c. брамшкотовый;
- d. Бахмана.

1.17. Какие узлы требуют наличие контрольного узла?

- a. встречный;
- b. грейпвайн
- c. проводник-восьмерка;

- d. проводник;
- e. австрийский проводник.

1.18. Какой материал может использоваться для изготовления опорных петель?

- a. стропы;
- b. лямки от рюкзака;
- c. отрезки основной веревки диаметром не менее 10 мм;
- d. двойная веревка диаметром не менее 6 мм.

2. ОТДЕЛЬНЫЕ ТЕХНИЧЕСКИЕ ПРИЕМЫ

2.1. Какое расстояние должно быть между страхующей и сопровождающей веревками при переправе первого участника вброд?

- a. не имеет значения;
- b. не менее 1/3 ширины реки;
- c. не менее 1/2 ширины реки.

2.2. Каким количеством участником должны удерживаться страховочная и сопровождающая веревки при переправе первого участника вброд?

- a. не менее двух человек на каждую веревку;
- b. не менее одного человека на каждую веревку;
- c. всего одним человеком.

2.3. Должны ли быть закреплены концы страхующей и сопровождающей веревок при переправе первого участника вброд?

- a. да;
- b. нет;

2.4. Куда крепятся страховочные и сопровождающие веревки при переправе первого участника вброд?

- a. в беседочный карабин;
- b. в грудное перекрестье участника;
- c. в скользящий карабин в боковую часть страховочного пояса.

2.5. Может ли участник, переправляющийся вброд первым, двигаться с рюкзаком?

- a. может;
- b. не может;
- c. может, но с пустым.

2.6. Как должна осуществляться переправа первого участника по тонкому льду?

- a. без лыж, руки вынуты из темляков лыжных палок;
- b. на лыжах, крепления расслаблены, руки вынуты из темляков лыжных палок;
- c. на лыжах, крепления застегнуты, руки в темляках лыжных палок.

2.7. При каком расстоянии от бревна до поверхности воды первому участнику, переправляющемуся через реку по бревну, должна быть обеспечена судейская страховка?

- a. 1 м;
- b. 2 м;
- c. 3 м;
- d. 4 м;

2.8. Может ли первый участник, переправляющийся через реку по бревну, двигаться сидя по бревну?

- a. может;
- b. не может;

2.9. Как должна быть организована страховка при переправе первого участника через сухой овраг (каньон) по дну и по бревну?

- a. с рук;
- b. через опорную точку;
- c. через беседочный карабин страховочного пояса.

2.10. Куда подключается конец страховочной веревки при переправе первого участника через сухой овраг (каньон) по дну и по бревну?

- a. в скользящий карабин в боковую часть страховочного пояса;
- b. в беседочный карабин страховочного пояса;
- c. в грудное перекрестье.

2.11. Должен ли быть закреплен конец страхующей веревки при переправе первого участника через сухой овраг (каньон) по дну и по бревну ?

- a. да;
- b. нет.

2.12. При прохождении траверса слона может ли участник на командной страховке двигаться с рюкзаком?

- a. да;
- b. нет.

2.13. Кто осуществляет контроль за пристегиванием (отстегиванием) верхней судейской страховки?

- a. начальник дистанции;
- b. старший судья этапа;
- c. участник.

2.14. Что является перилами?

- a. вспомогательная веревка, используемая командой для преодоления препятствия;
- b. основная веревка, используемая командой для преодоления препятствия;
- c. равнопрочная стропа, используемая командой для преодоления препятствия.

2.15. Являются ли статически нагруженные перила из одинарной веревки, т.е. натянутые с помощью полиспаста, элементом перильной страховки?

- a. да;
- b. нет.

2.16. Сколько шкивов полиспаста (изменения направления) допускается при натяжении перильной страховки одинарной веревкой?

- a. 3;
- b. 2;
- c. 1;
- d. 0.

2.17. Разрешается ли удерживание перил на механических самосбросах?

- a. да;
- b. нет.

2.18. Что можно использовать для прикрепления полиспаста к рабочей (натягиваемой) веревке?

- a. зажимы;
- b. схватывающие узлы, выполненные из репшура диаметром 6 мм с наличием в рабочей части петли двух ветвей;
- c. схватывающие узлы, выполненные из репшура диаметром 6 мм с наличием в рабочей части петли четырех ветвей.

2.19. Что может находиться на перилах при начале движения участника по ним?

- a. распущенные блоки и полиспасты;
- b. средства крепления блоков и полиспастов к натягиваемым веревкам;
- c. все должно быть снято.

2.20. Что должен сделать участник при повреждении перильной веревки?

- a. закончить движение по этапу и заменить ее;

- b. пройти все дистанцию с ней до финиша;
- c. немедленно заменить веревку.

2.21. Какого диаметра должны быть сдергивающие веревки?

- a. не лимитируется;
- b. не менее 6 мм;
- c. не менее 10 мм.

2.22. Какого диаметра должны быть веревки для укладывания бревна?

- a. не лимитируется;
- b. не менее 6 мм;
- c. не менее 10 мм.

2.23. Сколько человек должны удерживать свободные концы усов-оттяжек при укладке бревна?

- a. всего 1;
- b. не менее 1 на каждый;
- c. не менее 2 на каждый.

2.24. Что должна сделать команда при НЕ попадании укладываемого бревна в указанный створ?

- a. попросит старшего судью этапа уложить бревно в створ;
- b. повторить прием еще раз;
- c. организовать страховку и начать переправу.

2.25. Каким карабином самостраховки должен быть подключен участник при движении по перилам вброд, по бревну через реку?

- a. от грудного перекрестья;
- b. беседочным;
- c. включенным в боковую часть страховочного пояса.

2.26. Какая должна быть длина самостраховки при движении по перилам вброд, по бревну через реку, овраг и по тонкому льду?

- a. любая;
- b. до 2 м;

с. перекрывается запястьем вытянутой руки.

2.27. Куда подключается сопровождающая веревка при движении по перилам через овраг (каньон)?

- а. в грудное перекрестье;
- б. в боковую часть страховочного пояса;
- с. в спусковое устройство.

2.28. Какое количество участников может находиться на перилах при движении по перилам вброд, по бревну через реку, овраг и по тонкому льду?

- а. сколько угодно;
- б. один;
- с. один участник + пострадавший с несущем.

2.29. Разрешается ли движение по навесной переправе на карабине, замыкающем страховочную систему?

- а. да;
- б. нет.

2.30. Назовите правильный порядок пристежки к навесной переправе.

- а. 1. беседочный карабин, 2. сопровождения, 3. ус самостраховки;
- б. произвольно;
- с. 1. ус самостраховки, 2. сопровождение, 3. беседочный карабин.

2.31. При превышении какого угла, навесная переправа считается наклонной?

- а. от 0° до 10° ;
- б. от 10° до 20° ;
- с. более 20° .

2.32. Как правильно осуществляется движение участника по наклонной навесной переправе вниз?

- а. головой вперед, без рукавиц;
- б. головой вперед, в рукавицах;

с. ногами вперед, в рукавицах.

2.33. Как осуществляется самостраховка участника при движении траверсом по перилам?

- а. коротким усом;
- б. ус должен превышать 1,5 м;
- с. беседочным карабином на перила.

2.34. Могут ли страховочные перила на траверсе использоваться участником как дополнительная точка опоры?

- а. да;
- б. нет.

2.35. Сколько человек может находиться на перилах при движении траверсом по перилам?

- а. сколько угодно;
- б. один;
- с. два, при наличии у обоих страховочных веревок.

2.36. Может ли участник при преодолении спуска по склону по перилам зажимать узел в кулаке?

- а. да;
- б. нет.

2.37. Как должна быть выполнена верхняя командная страховка?

- а. через спину участника, стоящего на самостраховке;
- б. через тормозное устройство, закрепленное на участнике, стоящем на самостраховке;
- с. через опорную точку.

2.38. Каким способом может осуществляться движение при подъеме по склону с верхней командой страховкой?

- а. любым способом;
- б. любым способом, страховочная веревка должна быть встегнута в беседочный карабин участника.

2.39. Разрешено ли вытягивание участника страховочной веревкой?

- a. да;
- b. нет.
- c. без особых усилий

2.40. Какую команду должен подать участник страхующему при подъеме по склону с верхней командной страховкой, чтобы использовать страховочную веревку в качестве дополнительной точки опоры для того, чтобы преодолеть сложный участок?

- a. «сделай перила»;
- b. «держи»;
- c. «закрепи».

2.41. Ниже какого уровня не должны провисать петли страхующей веревки?

- a. не ниже 5,5 м;
- b. не ниже 2 м;
- c. не ниже ступней страхуемого участника.

2.42. Что нужно иметь участникам при преодолении спуска по перилам (дюльфер)?

- a. верхнюю страховку;
- b. нижнюю страховку;
- c. сопровождение.

2.43. Что должен применять участник при спуске по перилам (дюльфер)?

- a. жумар;
- b. рифовый узел;
- c. восьмерку.

2.44. На каком расстоянии от точки крепления перил участник должен подключиться к ним?

- a. не более длины само страховки;

б. любом расстоянии.

2.45. Может ли участник при спуске по перилам (дюльфер) выпускать перильную веревку из регулирующей руки?

- а. да;
- б. нет.

2.46. Что должен сделать участник при спуске по перилам (дюльфер) для того, чтобы освободить регулирующую руку?

- а. остановиться, встегнуть жумар;
- б. сдвоить веревку.

2.47. Где должна находиться перильная веревка при спортивном спуске?

- а. где угодно;
- б. за спиной;
- с. пропущена через грудной карабин.

2.48. На каком уровне вяжется петля на перильной веревки для подключения самостраховки участника при переправе маятником?

- а. не ниже ступней;
- б. не ниже колена;
- с. не ниже грудного перекрестья.

2.49. Допускается ли использовать схватывающий узел в качестве самостраховки к перилам при переправе маятником через овраг, ручей?

- а. да;
- б. нет.

2.50. Можно ли использовать зажимы для организации опорной точки на перилах при переправе маятником через овраг, ручей?

- а. нельзя;
- б. можно, но должны быть установлены **не выше** подключения самостраховки;
- с. можно, но должны быть установлены **не ниже** подключения самостраховки.

2.51. При преодолении какого препятствия первый участник может двигаться с рюкзаком?

- a. переправа по бревну;
- b. переправа вброд;
- c. переправа по тонкому льду;
- d. траверс склона (свободным лазанием);
- e. спуск по склону;
- f. подъем по склону (свободное лазание).

2.52. Можно ли транспортировать рюкзак со снаряжением по навесной переправе совместно с участником?

- a. нельзя;
- b. можно, но на длинной самостраховке;
- c. можно, подключенным к себе;
- d. можно, одетым на плечи, пояс рюкзака – застегнут.

2.53. Можно ли транспортировать груз на носилках (волокушах) совместно с пострадавшим?

- a. да;
- b. нет.

2.54. Что допускается положить пострадавшему под голову при транспортировке на носилках (волокушах)?

- a. медицинскую аптечку;
- b. бухту веревки;
- c. рюкзак с мягкими вещами;
- d. любой груз.

2.55. На каком этапе рюкзак транспортируется на одном плече?

- a. переправа вброд по перилам;
- b. по параллельным перилам;
- c. по навесной переправе;

2.56. Разрешается ли транспортировка груза участником, сопровождающим пострадавшего (при преодолении технических этапов)?

- a. да;
- b. нет.
- c. в исключительных случаях

2.57. Допускается ли при переправе по тонкому льду перетягивание груза?

- a. да;
- b. нет.

2.58. Может ли на этапах подъем (спуск) по склону груз находиться над участниками?

- a. да;
- b. нет.

2.59. Какая веревка должна быть подключена к грузу при его перебрасывании?

- a. страховочная;
- b. перильная;
- c. сопровождающая.

2.60. Каким количеством карабинов можно утяжелять веревку при переброске ее через препятствие?

- a. не более 2;
- b. не более 5;
- c. не более 10.

2.61. Можно ли ловить на лету веревку, перебрасываемую через препятствие?

- a. да;
- b. нет.

2.62. Может ли при работе в опасной зоне находиться не застрахованное снаряжение (лежать на земле)?

- a. да;
- b. нет.

2.63. Как осуществляется переправа участников по веревке с перилами (параллельным перилам)?

- a. беседочным карабином на нижнюю веревку и усом самостраховки на верхнюю;
- b. ногами на нижней веревке и беседочным карабином на верхнюю веревку;
- c. ногами на нижней веревке и усом самостраховки на верхнюю веревку.

2.64. При прохождении переправы по веревке с перилами (параллельные перила) какая веревка является страховочными перилами?

- a. нижняя;
- b. сопровождающая;
- c. верхняя.

2.65. Сколько участников может находиться на перилах при переправе по веревке с перилами (параллельные перила)?

- a. один;
- b. два;
- c. сколько угодно.

3. ТРАНСПОРТИРОВКА ПОСТРАДАВШЕГО

3.1. Что нельзя использовать в качестве полотна для носилок?

- a. веревку;
- b. штормовки;
- c. бинты.

3.2. Какие требования предъявляются к раме при изготовлении носилок?

- a. две продольных жерди по 2 м, три поперечных жерди по 0,6 м;

- b. две продольных жерди по 3 м, три поперечных жерди по 0,5 м;
- c. две продольных жерди по 2,5 м, три поперечных жерди по 0,7 м.

3.3. В скольких местах должен быть привязан пострадавший к носилкам?

- a. в одном, на уровне груди;
- b. в двух, на уровне груди и бёдер;
- c. в трех, один на уровне груди и два на уровне ног.

3.4. Обязательно ли при изготовлении волокуш использовать лыжи?

- a. да;
- b. нет.

3.5. Допускается ли в качестве волокуш использовать специальные конструкции из металла, пластика и т.п.?

- a. да;
- b. нет.

3.6. Какое минимальное количество участников могут транспортировать пострадавшего по пересеченной местности?

- a. 2 человека;
- b. 3 человека;
- c. 4 человека.

3.7. Как должен лежать пострадавший при транспортировке пострадавшего на участке спуска?

- a. головой вперед;
- b. ногами вперед;
- c. не важно.

3.8. Как должен лежать пострадавший при транспортировке пострадавшего на горизонтальном участке?

- a. головой вперед;
- b. ногами вперед;
- c. не важно.

3.9. Обязательна ли фиксация пострадавшего к носилкам при переправе пострадавшего вброд?

- a. да;
- b. нет.

3.10. Из веревки какого диаметра изготавливаются петли подвески носилок при транспортировке носилок по навесной переправе?

- a. 6 мм;
- b. 8 мм;
- c. 10 мм.

3.11. Какое количество карабинов необходимо для крепления носилок к навесной переправе?

- a. один;
- b. два;
- c. можно без карабинов.

3.12. Как производится транспортировка пострадавшего по навесной переправе?

- a. головой вперед;
- b. ногами вперед;
- c. не важно.

3.13. Какое количество человек должно обеспечивать двухстороннее сопровождение пострадавшего по навесной переправе?

- a. по одному с каждой стороны;
- b. один с исходного берега, двое с целевого;
- c. по двое с каждой стороны.

3.14. В каком случае сопровождающая веревка выполняет функцию тормозной веревки (выдается через опору)?

- a. при горизонтальной переправе;
- b. при наклонной переправе;
- c. при крутонаклонной переправе.

3.15. Куда подключаются сопровождающие веревки при транспортировке пострадавшего по навесной переправе?

- a. в раму носилок;
- b. в элементы подвески носилок;
- c. в грудное перекрестье пострадавшего.

3.16. Можно ли использовать блоки и тележки в качестве транспортировочного устройства для транспортировке пострадавшего по навесной переправе?

- a. да;
- b. нет;

3.17. Укажите правильный порядок подключения носилок к перилам при переправе пострадавшего по навесной переправе?

- a. 1 - к перилам, 2 – блокировочная петля от опоры, 3 – самостраховка пострадавшего к страховочным перилам;
- b. 1 - блокировочная петля от опоры, 2 - к перилам, 3 – самостраховка пострадавшего к страховочным перилам;
- c. 1 – самостраховка пострадавшего к страховочным перилам, 2 - блокировочная петля от опоры, 3 - к перилам.

3.18. Что нельзя использовать для транспортировки пострадавшего на несущем (сопровождающем)?

- a. абалаковский пояс;
- b. бухту веревки;
- c. ледоруб;
- d. специально сшитую петлю.

3.19. Можно ли использовать на этапах подъем (спуск) для переноса пострадавшего его страховочную систему?

- a. да;
- b. нет.

3.20. При транспортировке пострадавшего на несущем (сопровождающем) на этапе подъем (спуск) обязательна ли блокировка пострадавшего и несущего (сопровождающего) между собой?

- a. да;
- b. нет.

3.21. При транспортировке пострадавшего на этапе подъем (спуск) по склону на несущем (сопровождающем) обязательно ли наличие верхней командной страховки?

- a. да;
- b. нет.

3.22. Куда крепится верхняя командная страховка при транспортировке пострадавшего на несущем (сопровождающем) на этапе подъем (спуск) по склону?

- a. в пострадавшего;
- b. в несущего (сопровождающего).

3.23. Допускается ли блокировка пострадавшего с несущем (сопровождающем) при транспортировке по бревну?

- a. допускается;
- b. допускается длинной самостраховкой;
- c. не допускается.

3.24. Через что должны выдаваться сопровождающие веревки при транспортировке пострадавшего на несущем (сопровождающем) по бревну с перилами?

- a. поясницу участников;
- b. опору;
- c. тормозное устройство, закрепленное на беседке участника.

3.25. Куда подключаются сопровождающие веревки при транспортировке пострадавшего на несущем (сопровожающем) по бревну с перилами?

- a. к карабину, скользящему по перилам;
- b. в боковую часть страховочного пояса сопровождающего;
- c. в грудное перекрестье пострадавшего.

3.26. Укажите правильное положение носилок при транспортировке пострадавшего на носилках на этапе подъем (спуск) с сопровождающим?

- a. вертикально, головой вверх;
- b. вертикально, головой вниз;
- c. горизонтально.

3.27. Через что может выдаваться двойная транспортировочная веревка при организации системы спуска пострадавшего на несущем (сопровожающем)?

- a. карабин;
- b. тормозное устройство;
- c. карабинный тормоз, закрепленный на беседке участника.

3.28. Разрешается ли использовать узел UIAA на двойной транспортной веревке в качестве тормозного устройства при организации системы спуска пострадавшего на несущем (сопровожающем)?

- a. да;
- b. нет.

3.29. Какой блокирующий узел должен быть завязан ниже тормозного устройства на транспортировочной веревке при организации системы спуска пострадавшего на несущем (сопровожающем)?

- a. схватывающий;
- b. австрийский схватывающий;
- c. узел Бахмана.

3.30. Какое минимальное количество человек должно выпускать транспортировочную веревку при организации системы спуска пострадавшего на несущем (сопровождающем)?

- a. 3
- b. 2
- c. 1

3.31. Допускается ли верхняя страховка одинарной веревкой при организации системы спуска пострадавшего на несущем (сопровождающем)?

- a. да;
- b. нет.

3.32. Могут использоваться зажимы при подключения полиспаста к транспортной веревке?

- c. да;
- d. нет.

3.33. Должны ли быть закреплены концы транспортной веревки при подъеме (спуске) пострадавшего.

- a. да;
- b. нет.

3.34. В чем должен находиться пострадавший при транспортировке на волокушах?

- a. накрыт пуховкой;
- b. в рюкзаке;
- c. в спальном мешке.

3.35. Обязан ли пострадавший находиться в каске при транспортировке на волокушах?

- a. да;
- b. нет.

3.36. Как подключаются волокуши к перилам при транспортировке пострадавшего в волокушах по тонкому льду?

- a. со стороны ног, за систему подтягов;
- b. со стороны головы, за систему подтягов;
- c. в обоих местах.

3.37. Как осуществляется сопровождение волокуш при транспортировке пострадавшего в волокушах по тонкому льду?

- a. с обеих сторон;
- b. только с целевого берега;
- c. только с исходного берега.

3.38. Должна ли быть у пострадавшего самостраховка на перила при транспортировке пострадавшего по тонкому льду?

- a. да;
- b. нет.

Карточка для обучающихся
к разделу «Техника туризма»
«Комплексная туристская подготовка»
3 год обучения

Дата	Возраст (лет)	Спортивная квалификация	Судейская квалификация	Ф.И.О.

№	Ответ	№	Ответ	№	Ответ	№	Ответ
1.1		2.14		2.44		3.9	
1.2		2.15		2.45		3.10	

1.3		2.16		2.46		3.11	
1.4		2.17		2.47		3.12	
1.5		2.18		2.48		3.13	
1.6		2.19		2.49		3.14	
1.7		2.20		2.50		3.15	
1.8		2.21		2.51		3.16	
1.9		2.22		2.52		3.17	
1.10		2.23		2.53		3.18	
1.11		2.24		2.54		3.19	
1.12		2.25		2.55		3.20	
1.13		2.26		2.56		3.21	
1.14		2.27		2.57		3.22	
1.15		2.28		2.58		3.23	
1.16		2.29		2.59		3.24	
1.17		2.30		2.60		3.25	
2.1		2.31		2.61		3.26	
2.2		2.32		2.62		3.27	
2.3		2.33		2.63		3.28	
2.4		2.34		2.64		3.29	
2.5		2.35		2.65		3.30	
2.6		2.36		3.1		3.31	
2.7		2.37		3.2		3.32	
2.8		2.38		3.3		3.33	
2.9		2.39		3.4		3.34	
2.10		2.40		3.5		3.35	
2.11		2.41		3.6		3.36	
2.12		2.42		3.7		3.37	
2.13		2.43		3.8		3.38	

Время работы	Количество ошибочных ответов

№ ВОПРОС А	ВАШ ОТВЕ Т	ПРАВИЛЬНЫ Й ОТВЕТ	№ ВОПРОС А	ВАШ ОТВЕ Т	ПРАВИЛЬНЫ Й ОТВЕТ
1.1			2.44		
1.2			2.45		
1.3			2.46		
1.4			2.47		
1.5			2.48		
1.6			2.49		
1.7			2.50		
1.8			2.51		
1.9			2.52		
1.10			2.53		
1.11			2.54		
1.12			2.55		
1.13			2.56		
1.14			2.57		
1.15			2.58		
1.16			2.59		
1.17			2.60		
2.1			2.61		
2.2			2.62		
2.3			2.63		
2.4			2.64		
2.5			2.65		
2.6			3.1		
2.7			3.2		
2.8			3.3		
2.9			3.4		
2.10			3.5		
2.11			3.6		
2.12			3.7		
2.13			3.8		
2.14			3.9		

2.15			3.10		
2.16			3.11		
2.17			3.12		
2.18			3.13		
2.19			3.14		
2.20			3.15		
2.21			3.16		
2.22			3.17		
2.23			3.18		
2.24			3.19		
2.25			3.20		
2.26			3.21		
2.27			3.22		
2.28			3.23		
2.29			3.24		
2.30			3.25		
2.31			3.26		
2.32			3.27		
2.33			3.28		
2.34			3.29		
2.35			3.30		
2.36			3.31		
2.37			3.32		
2.38			3.33		
2.39			3.34		
2.40			3.35		
2.41			3.36		
2.42			3.37		
2.43			3.38		

ПРАВИЛЬНЫЕ ОТВЕТЫ

№ ВОПРОСА	ВАРИАНТ ОТВЕТА	ПУНКТ РУКОВОДСТВА	№ ВОПРОСА	ВАРИАНТ ОТВЕТА	ПУНКТ РУКОВОДСТВА
1.1	с	1.1.1	2.44	а	2.15.6

1.2	c	1.1.4	2.45	b	2.15.7
1.3	b	1.2.3	2.46	b	2.15.8
1.4	a	1.3.3	2.47	b	2.16.2
1.5	d	1.3.5	2.48	c	2.17.1
1.6	a	1.4.4	2.49	a	2.17.2
1.7	c	1.5.1	2.50	b	2.17.3
1.8	a	1.6.2,1.6.3	2.51	e	2.18.1
1.9	b	1.7.2	2.52	a	2.18.2
1.10	b	1.7.3	2.53	b	2.18.4
1.11	c	1.8.2	2.54	c	2.18.4
1.12	c	1.8.3	2.55	a	2.18.5
1.13	b	1.8.4	2.56	b	2.18.7
1.14	d	1.9.1	2.57	a	2.18.9
1.15	c	1.9.1	2.58	b	2.18.10
1.16	d	1.9.3	2.59	c	2.18.12
1.17	c	1.10.2	2.60	a	2.18.14
2.1	c	2.1.1	2.61	b	2.18.14
2.2	a	2.1.2	2.62	b	2.18.15
2.3	b	2.1.3	2.63	c	2.19.1
2.4	c	2.1.5	2.64	c	2.19.2
2.5	b	2.1.6	2.65	a	2.19.4
2.6	b	2.2.6	3.1	c	3.1.1
2.7	c	2.3.5	3.2	c	3.1.2
2.8	a	2.3.6	3.3	b	3.1.7
2.9	b	2.4.1	3.4	a	3.1.8
2.10	c	2.4.2	3.5	a	3.1.9
2.11	a	2.4.3	3.6	a	3.2.2
2.12	b	2.5.3	3.7	b	3.2.3
2.13	c	2.6.1	3.8	a	3.2.4
2.14	b	2.7.1	3.9	b	3.2.5
2.15	b	2.7.4	3.10	c	3.3.3
2.16	c	2.7.5	3.11	b	3.3.4
2.17	b	2.7.7	3.12	b	3.3.6
2.18	c	2.7.8	3.13	c	3.3.9
2.19	c	2.7.9	3.14	b	3.3.10
2.20	c	2.7.10	3.15	b	3.3.11
2.21	a	2.8.1	3.16	a	3.3.12
2.22	c	2.9.2	3.17	c	3.3.14
2.23	b	2.9.2	3.18	c	3.4.1
2.24	b	2.9.4	3.19	b	3.4.2
2.25	c	2.10.1	3.20	a	3.4.3
2.26	c	2.10.2	3.21	a	3.4.7
2.27	a	2.10.4	3.22	b	3.4.8

2.28	b	2.10.7	3.23	c	3.5.3
2.29	b	2.11.1	3.24	b	3.5.5
2.30	c	2.11.3	3.25	a	3.5.6
2.31	b	2.11.6	3.26	c	3.6.5
2.32	c	2.11.6	3.27	b	3.7.1
2.33	a	2.12.1	3.28	a	3.7.1
2.34	a	2.12.4	3.29	c	3.7.2
2.35	b	2.12.5	3.30	c	3.7.3
2.36	b	2.13.4	3.31	a	3.7.4
2.37	c	2.14.2	3.32	a	3.8.5
2.38	a	2.14.6,2.14.7	3.33	a	3.8.8
2.39	b	2.14.8	3.34	c	3.9.1
2.40	c	2.14.9	3.35	a	3.9.2
2.41	c	2.14.9	3.36	b	3.10.1
2.42	a	2.15.1	3.37	a	3.10.2
2.43	c	2.15.4	3.38	a	3.10.3

Итоговое тестирование
по разделу «Экстремальные (Аварийные) ситуации в походе и в быту»
«Комплексная туристская подготовка»
3 год обучения
Способы подачи сигналов бедствия.



нужны медикаменты

нужны пища и вода

укажите направление следования

здесь можно безопасно сесть

все в порядке

нет

да

не понял

требуется компас и карта

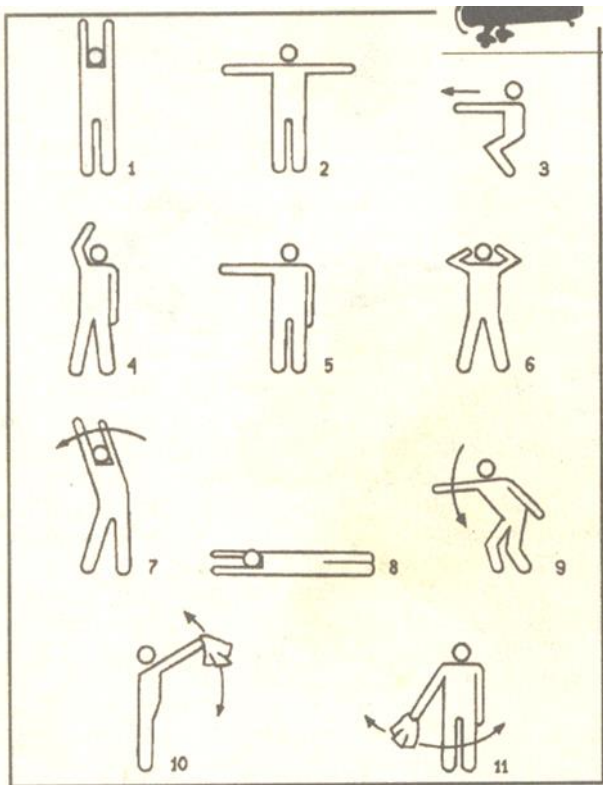

1. Прошу взять на борт
2. Требуется техническая помощь
3. Здесь удобно произвести посадку
4. Все в порядке
5. Вас понял, выполняю
6. Располагаю радиостанцией
7. Здесь приземляться опасно
8. Не могу двигаться, необходима медицинская помощь
9. Готов принять вымпел, письменное сообщение
10. Да
11. Нет

Карточка для обучающихся

к разделу «Экстремальные (Аварийные) ситуации в походе и в быту»

«Комплексная туристская подготовка»

3 год обучения

Способы подачи сигналов бедствия.

И
Ф
К
Δ
Л
N
Y
П
□

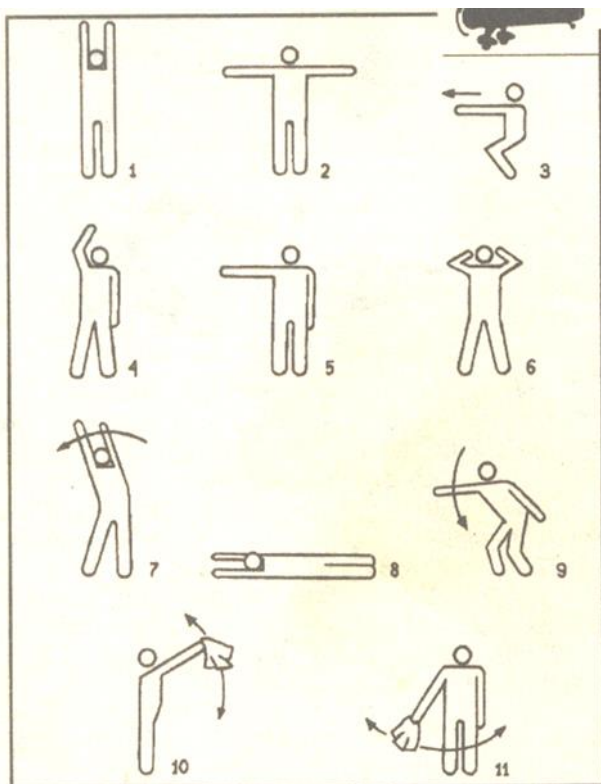

1. _____
2. _____
3. _____
4. _____
5. _____
6. _____
7. _____
8. _____
9. _____

10. _____

11. _____

12. _____

Итоговое тестирование
по разделу «Оказание первой доврачебной помощи»
«Комплексная туристская подготовка»
3 год обучения

1. Первая медицинская помощь при открытом переломе?

1. Концы сломанных костей совместить.
2. Убрать осколки костей и наложить на рану пузырь со льдом.
3. Наложить стерильную повязку на рану, осуществить иммобилизацию конечности и дать покой больному.

2. Первая медицинская помощь при обморожении?

1. Растереть пораженный участок жестким материалом или снегом.
2. Создать условия для общего согревания, наложить ватно-марлевую повязку на обмороженный участок, дать теплое питье.
3. Сделать легкий массаж, растереть пораженное место одеколоном.

3. Чем характеризуется капиллярное кровотечение?

1. Кровь из раны вытекает пульсирующей струей, имеет яркую окраску.
2. Кровь из раны вытекает непрерывно, сплошной струей темно-красного цвета.

3. Кровь из раны вытекает редкими каплями или медленно расплывающимся пятном.

4. Чем характеризуется венозное кровотечение?

1. Кровь из раны вытекает пульсирующей струей, имеет ярко-красную окраску.

2. Кровь из раны вытекает непрерывно, сплошной струей темно-красного цвета.

3. Кровь из раны вытекает редкими каплями или медленно расплывающимся пятном.

5. Чем характеризуется артериальное кровотечение?

1. Кровь из раны вытекает пульсирующей струей, имеет ярко-красную окраску.

2. Кровь из раны вытекает непрерывно, сплошной струей темно-красного цвета.

3. Кровь из раны вытекает редкими каплями или медленно расплывающимся пятном.

6. Правильный способ остановки капиллярного кровотечения?

1. Наложение на рану давящей повязки.

2. Наложение жгута на конечность жгута.

3. Резкое сгибание конечности в суставе.

7. Правильный способ остановки венозного кровотечения?

1. Наложение на рану давящей повязки.

2. Наложение жгута или резкое сгибание конечности в суставе.

8. Правильный способ остановки артериального кровотечения?

1. Наложение на рану давящей повязки.

2. Наложение жгута или резкое сгибание конечности в суставе.

9. Что необходимо сделать при потере сознания?

1. Искусственное дыхание.

2. Массаж сердца.

3. Освободить (санировать) дыхательные пути от инородных тел и рвотных масс.

10. По каким признакам судят наличии внутреннего кровотечения?

1. Цвет кожных покровов, уровень артериального давления, сознание.
2. Пульс, высокая температура, судороги.
3. Резкая боль, появление припухлости, потеря сознания.

11. Для каких целей используется перманганат калия (марганцовка), находящийся в медицинской аптечке?

1. Наружно в водных растворах для полоскания рта, горла.
2. Наружно в водных растворах для промывания ран.
3. В водных растворах для промывания желудка.
4. Для всех указанных в пп. 1 и 2 целей.
5. Для всех указанных в пп. 1 и 3.

12. Как оказать первую помощь пострадавшему при сильном ушибе живота?

1. Уложить пострадавшего на спину, дать теплый чай и в этом положении транспортировать в ближайшее медицинское учреждение.
2. Провести противошоковые мероприятия, транспортировать в ближайшее медицинское учреждение в положении лежа на боку с согнутыми ногами.
3. Дать обезболивающие лекарства, уложить на живот и транспортировать в этом положении до ближайшего медицинского учреждения.

13. Какие признаки закрытого перелома костей конечностей?

1. Сильная боль, припухлость мягких тканей и деформация конечности.
2. Конечность искажена, поврежден кожный покров, видны осколки костей.
3. Синяки, ссадины на коже.

14. Какая повязка накладывается при повреждении затылка?

1. Крестообразная или пращевидная.
2. Спиральная.
3. Шапочка.

15. Как оказать помощь пострадавшему при ожоге отдельных участков тела щелочными растворами?

1. Промыть пораженное место мыльным раствором или 2%-ным раствором столовой соды, наложить асептическую повязку.
2. Обработать пораженное место 1-2% раствором борной, лимонной или уксусной кислоты, наложить асептическую повязку.
3. Промыть пораженное место водой, смазать жирным кремом и наложить повязку из чистой материи.

16. Какая повязка накладывается при поражении лба?

1. Працевидная.
2. Спиральная.
3. Шапочка.

17. Первая медицинская помощь при вывихе конечности?

1. Дать обезболивающие средства, вправить вывих и зафиксировать конечность.
2. Осуществить иммобилизацию поврежденной конечности, дать доступные обезболивающие средства, приложить к поврежденному суставу пузырь с холодной водой или льдом, организовать транспортировку в больницу или травмпункт.
3. Зафиксировать конечность, не вправляя вывих, приложить пузырь (грелку) с горячей водой, организовать транспортировку в больницу или травмпункт.

18. Как оказать первую медицинскую помощь пострадавшему при ожоге отдельных участков тела кислотой?

1. Промыть пораженное место мыльным раствором или 2%-ным раствором столовой соды, наложить асептическую повязку.
2. Обработать пораженное место 1-2% раствором борной, лимонной или уксусной кислоты, наложить асептическую повязку.
3. Промыть пораженное место водой, смазать жирным кремом и наложить повязку из чистой материи.

19. В каком положении эвакуируется пострадавший с вывихом бедра?

1. В положении лежа.
2. В положении сидя.
3. Свободное положение.

20. В каком положении эвакуируется пострадавший с вывихом костей верхней конечности?

1. В положении сидя.
2. Свободное положение.
3. Свободное положение, при общей слабости – сидя или лежа.

21. Основные правила наложения транспортной шины при переломе костей голени?

1. Наложить две шины с внутренней и наружной сторон ноги от стопы до коленного сустава и прибинтовать их.
2. Наложить две шины с внутренней и наружной сторон ноги от стопы до середины бедра, чтобы обездвижить место перелома, коленный и голеностопный суставы.

22. Как правильно снять с пострадавшего рубашку при ранении левой руки?

1. Снять одежду с правой руки, а затем с левой.
2. Снять одежду с левой руки, затем с правой.

23. Для каких целей предназначен йод, находящийся в аптечки?

1. Для обработки кожи вокруг раны.
2. Для обработки всей поверхности раны, если рана сильно загрязнена.
3. При ожогах, вызванных щелочью.

24. Какой материал может быть использован в качестве шины?

1. Ткань.
2. Бинт, вата.
3. Кусок доски.

25. На какой максимальный срок может быть наложен кровоостанавливающий жгут?

1. Не более получаса.

2. Не более 2 часов.

3. Не более часа.

26. Что необходимо сделать для освобождения дыхательных путей пострадавшего?

1. Поднять повыше голову.

2. Подложить под плечи что-нибудь и максимально запрокинуть голову.

3. Открыть рот пострадавшему.

27. Как транспортировать пострадавшего с проникающим ранением грудной клетки?

1. Лежа на животе.

2. Лежа на спине.

3. Лежа на спине с приподнятой верхней частью туловища.

28. Основные правила наложения транспортной шины при переломе бедренной кости в нижней трети?

1. Наложить одну шину от стопы до середины бедра.

2. Наложить две шины, одну от стопы до подмышечной впадины, другую от стопы до паха.

3. Наложить две шины, от стопы до конца бедра.

29. Как оказать первую медицинскую помощь при переломе костей таза?

1. Придать пострадавшему полусидячее положение, наложить тугую повязку.

2. Уложить пострадавшего на ровную жесткую поверхность, согнуть и развести коленные суставы и подложить под них валик из одежды или другого заменяющего ее материала.

3. Уложить пострадавшего на спину на жесткую поверхность, к местам повреждения приложить грелку или пузырь со льдом или холодной водой.

30. Как правильно надеть на пострадавшего рубашку, пиджак при ранении руки?

1. Одежду надевают сначала на больную руку, а затем на здоровую.

2. Одежду надевают на обе руки одновременно.

3. Одежду надевают сначала на здоровую, а затем на больную руку.

31. Как оказать на месте происшествия первую помощь при простой и неглубокой ране?

1. Наложить стерильную повязку.
2. Промыть рану лекарствами.
3. Обработать края раны йодом и наложить стерильную повязку.

32. Какие признаки открытого перелома?

1. Сильная боль, припухлость мягких тканей, деформация конечности.
2. Сильная боль, деформация конечности, поврежден кожный покров.
3. Синяки, ссадины на коже.

33. Какие приемы первой медицинской помощи применяются при внутреннем кровоизлиянии или подозрении на него?

1. Наложить на поврежденную поверхность грелку со льдом или прохладную повязку, обеспечить покой.
2. Дать холодной воды.
3. Дать горячего чая.

34. Назовите основные правила оказания первой помощи при солнечном и тепловом ударах?

1. Как можно быстро перенести пострадавшего в тень, уложить на спину (голова должна быть ниже туловища), сделать растирание в области сердца.
2. Поместить пострадавшего в тень или в прохладное помещение, раздеть, уложить на спину, сделать холодные компрессы, положить под голову валик, обеспечить достаточный доступ свежего воздуха.
3. Усадить пострадавшего в тень, напоить холодным напитком, наложить холодный компресс на грудь.

35. Назовите основные правила оказания первой помощи при сотрясении мозга?

1. Уложить пострадавшего на спину, подложить под голову валик и дать теплое питье.
2. Уложить пострадавшего на бок или спину со склоненной набок головой и транспортировать в этом положении в лечебное учреждение.

3. Положить пострадавшего на спину или в положение полулежа со склоненной набок головой.

36. Какая повязка накладывается на голеностопный сустав при его повреждении?

1. Спиралевидная.
2. Колосовидная.
3. Восьмиобразная.

37. Какое кровотечение считается наиболее опасным?

1. Капиллярное.
2. Венозное.
3. Артериальное.

38. Что надо предпринять для оказания первой помощи при поражении электрическим током?

1. Освободить пострадавшего от действия тока, если он в сознании, уложить в сухом и теплом месте, принять необходимые меры для облегчения дыхания, обеспечить доступ свежего воздуха, на обожженные участки наложить стерильную повязку. При отсутствии признаков жизни проводить искусственное дыхание и непрямой массаж сердца.
2. Освободить пострадавшего от действия тока, если он в сознании, дать обильное холодное питье, можно кофе. При потере сознания сделать искусственное дыхание.
3. Освободить пострадавшего от действия тока и срочно транспортировать в ближайшее медицинское учреждение.

39. Как наложить шину при переломе пальцев и кисти?

1. По ладонной поверхности предплечья от начала пальцев до локтевого сгиба.
2. С обеих сторон кисти и прибинтовать.
3. По ладонной стороне предплечья от начала пальцев до плечевого сустава.

40. Какая повязка накладывается при повреждении пальца?

1. Крестообразная.

2.Спиральная.

3.Пращевидная.

41. В каком положении необходимо эвакуировать пострадавшего с вывихом костей в суставах верхних конечностей?

1.В положении сидя.

2.В положении лежа.

3.Свободное положение, при общей слабости – сидя или лежа.

42. Назовите основные правила оказания первой медицинской помощи при травматическом шоке.

1.Проведение мероприятий по прекращению действия травмирующих факторов. Снять одежду ослабить ее давление. Дать понюхать нашатырный спирт. Наложить на лоб холодный компресс. Обеспечить приток свежего воздуха. Организовать вызов к месту происшествия скорой медицинской помощи.

2.Уложить пострадавшего на спину. Дать понюхать нашатырный спирт. Наложить теплые примочки на лоб и затылок.

3.Проведение мероприятий по прекращению действия травмирующих факторов. Восстановление нарушенного дыхания и сердечной деятельности (первичное реанимационное пособие). Временная остановка кровотечения. Борьба с болью (иммобилизация). Закрывтие ран стерильными (чистыми) повязками. Придание пострадавшему наиболее удобного положения (функциональная укладка). Обеспечить приток свежего воздуха. Организовать вызов к месту происшествия скорой медицинской помощи.

43. Где проводится надавливание на грудную клетку при закрытом массаже сердца?

1.Слева от грудины.

2.Справа от грудины.

3.На нижнюю треть грудины.

44. Какие лекарственные препараты являются обезболивающими?

1.Анальгин, Панадол.

2. Димедрол, валериана.

3. Фталазол, пенициллин.

45. Какой должна быть транспортная шина?

1. С возможностью фиксации только места перелома.

2. С возможностью фиксации места перелома и обездвиживания ближайшего сустава.

3. С возможностью фиксации места перелома и обездвиживания двух смежных суставов.

46. При коллапсе (потере сознания и понижения артериального давления без кровотечения) необходимо:

1. Пострадавшего уложить так, чтобы его голова и ноги были на одном уровне, дать обезболивающее.

2. Пострадавшего уложить так, чтобы его голова и ноги были на одном уровне, дать успокоительное средство.

3. Пострадавшего уложить так, чтобы его ноги были выше уровня головы.

47. Как оказать ПМП при открытом переломе?

1. Концы сломанных костей совместить, наложить стерильную повязку на рану, осуществить иммобилизацию конечности.

2. Погрузить обнаженные костные отломки в рану, наложить на рану стерильную повязку и пузырь со льдом, дать обезболивающие лекарства и обеспечить покой конечности.

3. Осуществить правильную иммобилизацию конечности, наложить на рану стерильную повязку, дать обезболивающие лекарства и организовать транспортировку пострадавшего в лечебное учреждение.

48. Пострадавший находится без сознания. Дыхание, пульс отсутствуют. Ваши действия?

1. Вызвать «03» и ждать прибытия «скорой помощи».

2. Позвонить «03», делать искусственное дыхание и непрямой массаж сердца.

3. Положить пострадавшего в благоприятную позу, сделать перевязку, дать обезболивающее средство.

49. При транспортировке с переломом позвоночника пострадавший должен находиться в положении:

1. Пострадавший должен быть уложен на жесткий щит, в положении на животе (с валиком под верхнюю часть туловища) или на спине (с валиком в поясничном отделе).
2. Пострадавший должен быть уложен на жесткий щит, в положении на животе с приподнятым концом.
3. Пострадавший должен быть уложен на жесткий щит, в положении на животе с опущенным головным концом.

50. В каком положении эвакуируется пострадавший с вывихом нижней челюсти?

1. В положении лежа.
2. В положении сидя.

51. Для чего в аптечке предназначен 10% водный раствор аммиака (нашатырный спирт)?

1. Для обработки ран.
2. Для наложения согревающего компресса.
3. Для вдыхания при обмороке и угаре.

52. Прекардиальный удар наносят:

1. По левой стороне грудной клетки, рядом с грудиной.
2. В область нижней трети грудины на 2-4см выше мечевидного отростка.
3. По мечевидному отростку грудины.

53. Как оказать помощь пострадавшему при проникающем ранении грудной клетки?

1. Наложить повязку, уложить раненого на живот и транспортировать в больницу.
2. На место ранения приложить грелку (пузырь) со льдом.
3. Закрывать рану липким пластырем или воздухонепроницаемым материалом и наложить тугую повязку.

54. Комплекс сердечно-легочной реанимации включает в себя:

- 1.Прекардиальный удар, искусственное дыхание, непрямой массаж сердца.
- 2.Измерение артериального давления, удар по спине между лопатками.
- 3.Удар по левой половине грудной клетки, наложение на рану стерильных повязок, наложение шин.

55. Как оказать помощь пострадавшему с болями в области сердца?

- 1.Дать принять одну таблетку анальгина или аспирина.
- 2.Дать понюхать нашатырного спирта.
- 3.Дать принять под язык таблетку валидола или нитроглицерина, дать внутрь 15 капель корвалола в 50 мл воды.

56. Как оказать помощь, если у человека поднялась температура выше 39°C?

- 1.Уложить больного, дать 15 капель корвалола в 50 мл воды.
- 2.Уложить больного, к голове приложить охлаждающий пакет-контейнер, дать таблетку аспирина.

57. В каких случаях применяется энтеродез или уголь активированный, находящийся в аптечке?

- 1.При болях в животе.
- 2.При высокой температуре.
- 3.При отравлении.

58. Для чего применяется раствор сульфацила натрия, находящийся в аптечке?

- 1.Для промывания ран.
- 2.Смочить салфетку и приложить для стерилизации обожженной поверхности.
- 3.При травме глаза или попадании инородных тел промыть глаз водой и закапать 3-5 капель раствора сульфацила натрия.

59. Признаки отравления угарным газом?

- 1.Слабость, тошнота, рвота, головокружение, покраснение кожных покровов.
- 2.Слабость, головокружение, побледнение кожных покровов.
- 3.Головная боль, повышение температуры тела, боли в животе.

60. Как оказать помощь пострадавшему, если он в состоянии обморока?

1. Положить пострадавшего на спину, под голову подложить валик из одежды, дать понюхать нашатырный спирт.

2. Положить пострадавшего, приподнять ноги, расстегнуть тесную одежду, дать понюхать нашатырный спирт.

61. Как оказать помощь при ожоге кипятком?

1. Смазать обожженный участок мазью или лосьоном, наложить стерильную повязку.

2. Промыть обожженный участок холодной водой минут 10, наложить стерильную повязку, дать болеутоляющие средства.

3. Обожженную поверхность присыпать пищевой содой, наложить стерильную повязку.

62. Как влияет утомление на внимание и реакцию?

1. Внимание снижается, а реакция не изменяется.

2. Реакция снижается, а внимание усиливается.

3. Внимание и реакция снижаются.

63. Как правильно оказать помощь пострадавшему с переломом плечевой кости?

1. Подвесить руку на косынке, дать обезболивающее средство.

2. Прибинтовать руку к туловищу.

3. В подмышечную область подложить валик, согнуть руку в локтевом суставе и наложить шину от здорового надплечья до кончиков пальцев, дать обезболивающее средство.

64. Как начинать бинтование грудной клетки при ее ранении?

1. На выдохе с нижних отделов грудной клетки.

2. На вдохе с середины грудной клетки.

3. На выдохе от подмышечных ямок.

65. Как наложить транспортную шину при переломе костей предплечья?

1. От кончиков пальцев до локтевого сустава.

2. От кончиков пальцев до верхней трети плеча.

3. От лучезапястного сустава до верхней трети плеча.

66. Чтобы уменьшить приток крови при кровотечении из раны на конечностях пострадавшего, надо:

1. Пострадавшего посадить.
2. Уложить пострадавшего, конечность приподнять.
3. Пострадавшего поставить на ноги.

67. Для чего используется травматическая повязка МАГ с диоксином, находящаяся в аптечке?

1. Для остановки кровотечения.
2. Для промывания загрязненных ран.
3. Для уменьшения боли при переломах.

68. Как оказать помощь при ожогах 1 степени?

1. Вскрыть пузырь, положить мазевую повязку.
2. Не вскрывать пузыри, обработать кожу 5% спиртовым раствором йода.
3. Охладить обожженную поверхность, не вскрывать пузыри, наложить стерильную ватно-марлевую повязку.

69. Как оказать помощь пострадавшему при переломе ключицы?

1. Наложить две шины на плечо.
2. Прибинтовать руку к груди.
3. Наложить марлевую повязку Дезо.

70. Какое средство из аптечки нужно применять при стрессовой реакции?

1. Развести в 50 мл воды 30 капель корвалола и дать выпить больному.
2. Дать больному под язык таблетку валидола.
3. Дать больному таблетку анальгина.

71. Где надо определить пульс, если пострадавший без сознания?

1. На лучевой артерии.
2. На бедренной артерии.
3. На сонной артерии.

72. Как правильно наложить повязку при открытом пневмотораксе?

1. Наложить асептическую повязку на рану.
2. На рану наложить стерильную салфетку, накрыть ее воздухонепроницаемым материалом и забинтовать.
3. Наложить тугую повязку.

73. Какие средства из аптечки можно применить для уменьшения боли при переломе?

1. Валидол.
2. Анальгин и охлаждающий пакет-контейнер.
3. Энтеродез.

74. Какие признаки клинической смерти?

1. Отсутствие сознания, судороги, выделение пены изо рта.
2. Отсутствие сознания, дыхания, пульса на сонной артерии, широкие зрачки.

75. Можно давать пить пострадавшему при ранении живота?

1. Нет.
2. Можно.
3. Только маленькими глотками.

76. Что можно использовать в качестве кровоостанавливающего жгута при артериальном кровотечении?

1. Бинт.
2. Вепевку.
3. Закрутку из полосы материи.

77. Как оказать помощь пострадавшему при переломе костей черепа?

1. Уложить пострадавшего набок, голову зафиксировать уложенным вокруг нее валиками из одежды.
2. Уложить пострадавшего на спину, дать теплое питье, на голову положить компресс.
3. Уложить пострадавшего на спину, под ноги положить валик.

78. Какая повязка накладывается на бедро?

1. От коленного сустава до подмышечной впадины.

2. Одна шина с наружной стороны от стопы до подмышечной впадины, вторая – от стопы до места перелома.

3. Одна шина с наружной стороны от стопы до подмышечной впадины, вторая – от стопы до паха.

79. Каковы признаки вывиха в суставе?

1. Боль, изменение формы сустава, неправильное положение конечности, отсутствие движений в суставе.

2. Боль, припухлость, патологическая подвижность.

3. Боль, покраснение кожных покровов, припухлость, высокая температура.

80. Как произвести иммобилизацию голени при отсутствии шинирующего материала?

1. Обложить голень валиками из одежды.

2. Прибинтовать к здоровой ноге.

3. Туго забинтовать.

81. В каком положении транспортировать пострадавшего с переломами ребер и грудины?

1. Лежа на боку.

2. Лежа на спине.

3. Полусидя.

82. Для чего нужна S-образная трубка в аптечке?

1. Для фиксации нижней челюсти при переломе.

2. Чтобы напоить пострадавшего.

3. Для проведения сердечно-легочной реанимации.

83. Укажите правильный ритм проведения реанимации, если в оказании помощи участвуют 2 человека?

1. Одно вдувание воздуха, пять надавливаний на грудину.

2. Два вдувания воздуха, пятнадцать надавливаний на грудину.

3. Три вдувания воздуха, двадцать надавливаний на грудину.

84. Какая иммобилизация нужна при переломе лопатки?

1. Наложить шину.

2.Тугая повязка.

3.Подвесить руку на косынку.

85. Для чего нужен в аптечке эластичный бинт?

1.Для фиксации иммобилизирующих шин.

2.Для наложения пращевидной повязки.

3.Для фиксации перевязочного материала при ранении пальцев, кисти.

86. Как оказать помощь при попадании в дыхательные пути инородного тела?

1.Открыть рот и осторожно удалить инородное тело.

2.Прополоскать горло слабым раствором марганцовки.

3.Наклонить пострадавшего и резко похлопать ладонью между лопатками.

87. Нужно ли снимать одежду с пострадавшего при переломе ноги для наложения иммобилизирующей шины?

1.Да.

2.Нет.

88. По каким признакам можно определить перелом ребер?

1.Боль, припухлость с красно-синюшным оттенком.

2.Боль, усиливающаяся при кашле, движении, глубоком вдохе.

3.Кашель, боль при дыхании, повышение температуры тела.

89. Как транспортировать пострадавшего при переломе нижней челюсти?

1.Лежа на животе.

2.Лежа на спине.

3.Сидя.

90. Укажите правила выполнения реанимации, если в оказании участвует один человек?

1.Одно вдувание воздуха, пять надавливаний на грудину.

2.Два вдувания воздуха, пятнадцать надавливаний на грудину.

3.Три вдувания воздуха, двадцать надавливаний на грудину.

91. Каковы признаки термического ожога 1 степени?

- 1.Покраснение и отек кожи с образованием пузырей.
- 2.Покраснение и отек кожи, жгучая боль.
- 3.Покраснение кожи, сильный зуд.

92. Как оказать помощь пострадавшему с переломом костей стопы?

- 1.Наложить 8-образную повязку.
- 2.Наложить шину от кончиков пальцев до коленного сустава.
- 3.Наложить тугую повязку.

93. Какая повязка накладывается на нижнюю треть предплечья?

- 1.Крестообразная.
- 2.Спиральная.
- 3.Циркулярная.

94. Что нужно сделать для свободного прохождения воздуха в легкие при проведении реанимации?

- 1.Расстегнуть одежду, подложить валик под голову.
- 2.Подложить валик под лопатки.
- 3.Выполнить тройной прием Сафара: запрокинуть голову, выдвинуть нижнюю челюсть, открыть рот.

95. Какой степени тяжести ожог, если на обожженной поверхности появились пузыри, наполненные прозрачной жидкостью?

- 1.Первой степени.
- 2.Второй степени.
- 3.Третьей степени.

ПРАВИЛЬНЫЕ ОТВЕТЫ
по разделу «Оказание первой доврачебной помощи»
«Комплексная туристская подготовка»
3 год обучения

1.3; 2.2; 3.3; 4.2; 5.1; 6.1; 7.1; 8.2; 9.3; 10.1;

11.4; 12.2; 13.1; 14.1; 15.1; 16.1; 17.2; 18.2; 19.1; 20.3;

21.2; 22.1; 23.1; 24.3; 25.2; 26.3; 27.3; 28.2; 29.2; 30.1;

31.3; 32.2; 33.1; 34.2; 35.2; 36.3; 37.3; 38.1; 39.1; 40.2;

41.3; 42.3; 43.3; 44.1; 45.3; 46.3; 47.3; 48.2; 49.1; 50.2;

51.3; 52.2; 53.3; 54.1; 55.3; 56.2; 57.3; 58.3; 59.1; 60.2;

61.2; 62.3; 63.3; 64.1; 65.2; 66.2; 67.2; 68.3; 69.3; 70.1;

71.3; 72.2; 73.2; 74.2; 75.1; 76.3; 77.1; 78.3; 79.1; 80.2;

81.3; 82.3; 83.1; 84.3; 85.3; 86.3; 87.2; 88.2; 89.3; 90.2;

91.2; 92.2; 93.3; 94.3; 95.2

Карточка для обучающихся
к разделу «Оказание первой доврачебной помощи»
«Комплексная туристская подготовка»
3 год обучения

Дата	Возраст (лет)	Спортивная квалификация	Судейская квалификация	Ф.И.О.

№	Ответ	№	Ответ	№	Ответ	№	Ответ
1		31		61		91	
2		32		62		92	
3		33		63		93	
4		34		64		94	
5		35		65		95	
6		36		66			
7		37		67			
8		38		68			
9		39		69			
10		40		70			
11		41		71			
12		42		72			
13		43		73			
14		44		74			
15		45		75			
16		46		76			

17		47		77			
18		48		78			
19		49		79			
20		50		80			
21		51		81			
22		52		82			
23		53		83			
24		54		84			
25		55		85			
26		56		86			
27		57		87			
28		58		88			
29		59		89			
30		60		90			

Время работы	Количество ошибочных ответов

№ ВОПРОС А	ВАШ ОТВЕ Т	ПРАВИЛЬНЫ Й ОТВЕТ	№ ВОПРОС А	ВАШ ОТВЕ Т	ПРАВИЛЬНЫ Й ОТВЕТ
1			49		
2			50		
3			51		

4			52		
5			53		
6			54		
7			55		
8			56		
9			57		
10			58		
11			59		
12			60		
13			61		
14			62		
15			63		
16			64		
17			65		
18			66		
19			67		
20			68		
21			69		
22			70		
23			71		
24			72		
25			73		
26			74		
27			75		
28			76		
29			77		
30			78		
31			79		

32			80		
33			81		
34			82		
35			83		
36			84		
37			85		
38			86		
39			87		
40			88		
41			89		
42			90		
43			91		
44			92		
45			93		
46			94		
47			95		
48					

**Календарный учебный график
программы «Комплексная туристская подготовка»
туристско - краеведческой направленности
2024-2025 учебный год**

1. Адрес места осуществления образовательного процесса

652840, Кемеровская область, город Мыски, улица Лермонтова, дом 2.

МБОДО Станция туристов.

2. Продолжительность учебного года

Круглогодично. Данная программа может быть реализована в летний каникулярный период дни школьных каникул в течении учебного года.

Начало учебного года 01.09.2024 г.

Окончание учебного года 30.05.2025 г.

Количество учебных недель: 34 недели.

3. Режим занятий 3 раза в неделю по 3 часа

Объем программы рассчитан на 972 часа.

Продолжительность учебных занятий - 45 минут, перерыв между учебными часами - 10 минут. Занятия проводятся по расписанию, утвержденному директором МБО ДО Станция туристов. Форма обучения –

очная. В период каникул работа может осуществляться по отдельному расписанию.

4. Праздничные дни

4 ноября - День народного единства.

1, 2, 3, 4, 5, 6, 8 января - Новогодние каникулы.

23 февраля - День Защитника Отечества.

8 марта - Международный женский день.

1 мая - Праздник весны и труда.

9 мая - День Победы.

12 июня - День России.

Муниципальная бюджетная организация
дополнительного образования Станция туристов

Принято на заседании
Педагогического Совета
протокол № 1
от 30.08.2024г.

УТВЕРЖДАЮ
Директор МБОУ ДО
Станция туристов
_____ В.А. Репин

приказ № от .08.2024г.

**Программа воспитания
в муниципальной бюджетной организации
дополнительного образования Станция туристов
на 2024 -2025 учебный год.**

Мысковский городской округ
2024г.

Пояснительная записка.

Программа воспитания МБОУ ДО Станция туристов на 2024 - 2025 учебный год является частью образовательной программы организации.

Основания для разработки Программы воспитания и плана работы являются:

- 1.Федеральный закон Российской Федерации от 29.12.2012 г «Об образовании в Российской Федерации по вопросам воспитания обучающихся»;
2. Федеральный закон от 31.07.2020 г № 304-ФЗ «О внесении изменений в Федеральный закон «Об образовании в Российской Федерации по вопросам воспитания обучающихся»;
- 3.Концепция развития дополнительного образования детей, утвержденная распоряжением Правительства РФ от 04.09.2014 г № 1726-р;
- 4.Указ Президента РФ «О национальных целях развития Российской Федерации предоставления возможности для самореализации и развития талантов»;
- 5.Распоряжение Правительства РФ от 29.05.2015 г № 996-р «Стратегия развития воспитания в РФ на период до 2025 года»;
- 6.Приказ Министерства образования и науки РФ от 09.12.2018 г № 196 «Об утверждении Порядка организации и осуществления образовательной деятельности по дополнительным общеобразовательным программам». В соответствии с реализацией предлагаемого комплекса мероприятий по развитию дополнительного образования детей в рамках приоритетного проекта «Доступное дополнительное образование для детей», федерального проекта «Успех каждого ребенка» национального проекта «Образование»;
- 7.Распоряжение Министерства просвещения РФ от 23.08.2021 г № 196 «Об утверждении примерного календарного плана воспитательной работы на 2021-2022 учебный год».
8. Стратегия развития воспитания в Российской Федерации №273-ФЗ от 29 декабря 2012 года с изменениями 2020 года, № 304-ФЗ от 31.07.20 (включает все изменения до 06 февраля 2020г).

Данная программа направлена на приобщение обучающихся к российским традиционным духовным ценностям, правилам и нормам поведения в российском обществе, а также решение проблем гармоничного вхождения обучающихся в социальный мир и налаживание ответственных взаимоотношений с окружающими их людьми. Воспитательная программа показывает, каким образом педагоги могут реализовать воспитательный потенциал их совместной с детьми деятельности.

Вместе с тем, Программа призвана обеспечить достижение обучающихся личностных результатов: формировать у них основы российской ценности; готовность к саморазвитию; мотивацию к познанию и обучению; ценностные установки и социально-значимые качества личности; активное участие в социально-значимой деятельности МБОУ ДО Станция туристов.

Особенности организуемого в МБОУ ДО Станция туристов воспитательного процесса:

С 01 сентября 2020 года вступил в силу Федеральный Закон от 31.07.2020 г № 304-ФЗ «О внесении изменений в Федеральный Закон «Об образовании в Российской Федерации по вопросам воспитания обучающихся». В соответствии с данным Федеральным Законом в образовательных организациях всех уровней предлагается ввести механизм организации воспитательной работы, которая войдет в состав образовательных программ. В такие программы планируется включить рабочую программу воспитания и календарный план. «Воспитание - деятельность, направленная на развитие личности, создание условий для самоопределения учащихся на основе самокультурных, духовно-нравственных ценностей и принятых в российском обществе правил и норм поведения в интересах семьи, человека, общества и государства, формирование у учащихся чувства патриотизма, гражданственности, уважения к памяти защитников Отечества и подвигам Героев Отечества, закону и правопорядку, человеку труда и старшему поколению, взаимного уважения, бережного отношения к культурному наследию и традициям многонационального народа Российской Федерации, природе и окружающей среде». (статья 2, пункт 2). «Образовательная

программа - комплекс основных характеристик образования (объем, содержание, планируемые результаты) и организационно-педагогических условий, который представлен в виде учебного плана, календарного учебного графика, рабочих программ учебных предметов, курсов, дисциплин (модулей), иных компонентов, оценочных и методических материалов, а также в предусмотренных Федеральным законом случаях в виде рабочей программы воспитания, календарного плана, воспитательной работы, форм аттестации». (Статья 2 пункт 9).

В соответствии с Федеральным Законом № 304-ФЗ предложено ввести механизм организации воспитательной работы, который входит в состав образовательных/общеобразовательных программ (рабочая программа воспитания и календарный план).

Актуальность программы. Воспитание представляет собой многофакторный процесс, так как формирование личности происходит под влиянием семьи, образовательных учреждений, экономических условий жизни и др. К тому же воспитание является долговременным и непрерывным процессом, результаты, которого носят очень отсроченный и неоднозначный характер (т.е. зависят от сочетания тех факторов, которые оказали влияние на конкретного ребенка). Роль дополнительного образования в укреплении воспитательной составляющей, это особая образовательная сфера, которая имеет собственные приоритетные направления и содержание воспитательной работы с учащимися.

Разработка и реализация плана мероприятий воспитательной программы решает основную идею комплексного подхода в образовательно-воспитательном процессе обучения, предполагая, применение нестандартных форм и методов работы с детьми, т.к. воспитывающая деятельность детского объединения дополнительного образования имеет две важные составляющие - индивидуальную работу с каждым учащимся и формирование детского коллектива.

Воспитывающая деятельность детского объединения дополнительного образования имеет две важные составляющие - индивидуальную работу с каждым учащимся и формирование детского коллектива.

Организуя индивидуальный процесс, педагог дополнительного образования решает целый ряд педагогических задач:

- помогает ребенку адаптироваться в новом детском коллективе, занять в нем достойное место;
- выявляет и развивает потенциальные общие и специальные возможности и способности учащегося;
- формирует в ребенке уверенность в своих силах, стремление к постоянному саморазвитию;
- способствует удовлетворению его потребности в самоутверждении и признании, создает каждому «ситуацию успеха»;
- развивает в ребенке психологическую уверенность перед публичными показами, выступлениями, презентациями;

- формирует у учащегося адекватность в оценках и самооценке, стремление к получению профессионального анализа результатов своей работы;
- создает условия для развития творческих способностей.

Влиять на формирование и развитие детского коллектива в объединении дополнительного образования педагог сможет через:

- а). создание доброжелательной и комфортной атмосферы, в которой каждый ребенок мог бы ощутить себя необходимым и значимым;
- б). создание «ситуации успеха» для каждого учащегося, чтобы научить самоутверждаться в среде сверстников социально адекватным способом;
- в). использование различных форм массовой воспитательной работы, в которой каждый учащийся мог бы приобрести социальный опыт, пробуя себя в разных социальных ролях;
- г). создание в творческом объединении органов детского самоуправления, способных реально влиять на содержание его деятельности.

Формы воспитательной работы. Формы воспитывающей деятельности - это варианты организации конкретного воспитательного процесса, в котором объединены и сочетаются цель, задачи, принципы, закономерности, методы и приемы воспитания.

Задача педагога заключается в том, чтобы правильно управлять этим процессом, строить его на основе уважения личности, признания его индивидуальности, прав и свобод. Педагог должен опираться на потенциальные личностные возможности, способствуя их развитию, и на внутреннюю активность детей. Форм воспитательной работы существует огромное множество. Из всего разнообразия форм, используемых педагогами МБОУ ДО Станция туристов, можно выделить несколько типов, которые различаются между собой по определенным признакам. Эти типы объединяют в себе различные виды форм, каждый из которых имеет бесконечное множество различных вариаций конкретных форм. Это три основных типа: мероприятия, дела, игры. Они различаются по следующим признакам:

- по целевой направленности,
- по позиции участников образовательного процесса,
- по объективным воспитательным возможностям.

Мероприятия - это события, занятия, ситуации в коллективе, организуемые педагогами или кем-либо для учащихся с целью воспитательного воздействия на них. Характерные признаки: созерцательно-исполнительская позиция детей и организаторская роль взрослых или старших учащихся.

Виды форм беседы: лекции, диспуты, дискуссии, экскурсии, культпоходы, конкурсы, развлекательные программы, соревнования, деловая игра, тренинг и т.д.

Как определенный тип формы работы мероприятия выбирают:

- когда необходимо решить просветительские задачи;
- когда необходимо обратиться к содержанию воспитательной работы, требующей высокой компетентности;

- когда организаторские функции слишком сложны для детей;
- когда стоит задача непосредственного обучения детей чему-либо;
- когда необходимы меры по укреплению здоровья детей, их физического развития.

Дела - это общая работа, важные события, осуществляемые членами коллектива на пользу кому-либо, в том числе и самим себе. Характерные признаки: деятельно-созидательная позиция детей, их участие в организационной деятельности, общественно значимая направленность содержания; самостоятельный характер и педагогическое руководство.

Виды форм: трудовые десанты, рейды, ярмарки, самостоятельные концерты, вечера и другие формы КТД. По характеру реализации форм-дел различают три их подтипа:

- дела, в которых организаторскую функцию выполняет какой-либо орган или даже кто-то персонально;
- творческие дела, отличающиеся, прежде всего организаторским творчеством коллектива, которая задумывает, планирует и организует их подготовку и проведение;
- КТД, в организации которых и творческом поиске лучших решений и способов деятельности принимают участие все члены коллектива. Среди всех форм воспитательной работы КТД обладает наибольшими воспитательными возможностями, так как они позволяют каждому ребенку внести личный вклад в общую работу, проявить свои личностные качества, обеспечивают активную реализацию и обогащение личного и коллективного опыта, способствуют укреплению коллектива. Игры - это воображение или реальная деятельность, целенаправленно реализуемая в коллективе учащихся, с целью отдыха, развлечения, обучения. Игры полезны для развития и воспитания их участников. Виды форм: деловые игры, сюжетно-ролевые игры, игры на местности, спортивные игры, познавательные и др.

Для перечисленных типов форм можно привести следующие отличия: мероприятия проводятся кем-то для кого-то с целью воздействия. Дело делается для кого-то или для чего-то, в них имеет место продуктивная деятельность. Игры же самоценны, как способ интересно и увлекательно провести время в совместном отдыхе или обучении.

Таким образом, различные вариации форм воспитательной работы позволяют полнее использовать их потенциал и целенаправленно выбирать соответствующие варианты форм, учитывая их достоинства и недостатки.

При осуществлении воспитательной работы, педагогами МБОУ ДО Станция туристов используются три группы методов по их месту в процессе воспитания:

- методы формирования сознания - объяснение, рассказ, беседа, диспут, пример;
- методы организации деятельности и формирования опыта поведения - педагогическое требование, упражнение, общественное мнение, воспитывающие ситуации;

- методы стимулирования поведения и деятельности-поощрение (выражение положительной оценки, признание качеств и поступков) и наказание (обсуждение действий и поступков, противоречащих нормам поведения).

Формы работы направлены на:

1.Работу с коллективом учащихся

- формирование навыков по этике и психологии общения, технологии социального и творческого проектирования;
- обучение практических умений и навыкам организаторской деятельности, самоорганизации, формированию ответственности за себя и других;
- развитие творческого культурного, коммуникативного потенциала обучающихся в процессе участия в совместной общественно-полезной деятельности;
- содействие формированию активной гражданской позиции;
- воспитание сознательного отношения к труду, к природе, к своему городу.

2.Работу с родителями:

- организацию системы индивидуальной и коллективной работы с родителями (тематические беседы, собрания, индивидуальные консультации);
- содействие сплочению родительского коллектива и вовлечение в жизнедеятельность объединения, клуба (организация и проведение открытых занятий для родителей, тематических и развлекательных мероприятий, походов в течение года);
- оформление информационных уголков для родителей по вопросам воспитания детей.

Принципы воспитания - это общие требования к воспитательному процессу, выраженные через нормы, правила организацию и проведение воспитательной работы. В воспитательной практике педагоги МБОУ ДО Станция туристов опираются на следующие принципы воспитания:

- принцип связи воспитания с жизнью, социокультурной средой;
- принцип комплексности, единства всех компонентов воспитательного процесса;
- принцип педагогического руководства и самостоятельной деятельности учащихся;
- принцип гуманизма, уважения к личности ребенка в сочетании требовательности к нему.

В соответствии с этим принципом воспитательный процесс строится на доверии, взаимном уважении, авторитете педагога, сотрудничестве, доброжелательности;

- принцип опоры на положительное в личности ребенка. В соответствии с этим принципом воспитание при организации воспитательного процесса педагог должен верить в стремление учащегося быть лучше, и вся воспитательная работа должна поддерживать и развивать это стремление;
- принцип воспитание в коллективе через коллектив;

В соответствии с этим принципом воспитание в группе, в процессе общения должно быть основано на позитивных межличностных отношениях;

- принцип учета возрастных и индивидуальных особенностей детей. Для реализации этого принципа педагогу необходимо знать возрастные особенности учащихся, а также индивидуальные различия детей в конкретной учебной группе;

- принцип единства действий и требований к ребенку в семье, образовательном учреждении, социуме. В соответствии с этим принципом педагогу необходимо наладить контакт с семьей и договориться о согласовании действий. Педагогу необходимо совместно с детьми обсуждать реальные события, происходящие в их жизни, в МБОУ ДО Станция туристов, на улице.

Воспитание в условиях системы дополнительного образования позволяет включить каждого ребенка в практическую творческую деятельность, которая соответствует его склонностям. Содержание такой деятельности наполнено не только занятиями, и умениями по профилю, но и полезным социальным опытом для жизни настоящее время.

Методика работы с детским коллективом в МБОУ ДО Станция туристов. Для формирования полноценного детского коллектива, способного самостоятельно развиваться и влиять на формирование отдельной личности, в системе дополнительного образования детей имеются все необходимые объективные условия:

- вся деятельность проходит в сфере свободного времени ребенка;
- выбор вида деятельности, педагога и коллектива сверстников осуществляется им добровольно;
- все участники детских объединений занимаются одной интересной для них деятельностью;
- содержания и формы работы детского объединения при необходимости могут варьироваться. Для формирования и развития детского коллектива необходимо:
- создание доброжелательной и комфортной атмосферы, в которой каждый ребенок мог бы ощутить себя необходимым и значимым;
- создание «ситуации успеха» для каждого члена детского коллектива, чтобы научить ребенка самоутверждаться в среде сверстников;
- использование различных форм массовой воспитательной работы, в которой каждый обучающийся мог бы приобрести социальный опыт, пробуя себя в разных социальных ролях;
- создание в детском коллективе органов детского самоуправления, способных реально влиять на содержание его деятельности.

В МБОУ ДО Станция туристов воспитательный процесс осуществляется в следующих направлениях:

Гражданское воспитание, включающее: создание условий для воспитания у детей активной гражданской позиции, гражданской ответственности, основанной на традиционных культурных, духовных и нравственных ценностях российского общества; развитие культуры межнационального общения, формирование приверженности идеям интернационализма, дружбы, равенства, взаимопомощи народов; воспитание уважительного отношения к

национальному достоинству людей, их чувствам, религиозным убеждениям; развитие правовой и политической культуры детей, расширение конструктивного участия в принятии решений, затрагивающих их права и интересы, в том числе в различных формах самоорганизации, самоуправления, общественной значимой деятельности, развитие в детской среде ответственности, принципах коллективизма и социальной солидарности; формирование стабильной системы нравственных и смысловых установок личности, позволяющих противостоять идеологии экстремизма, национализма, коррупции, дискриминации по социальным, религиозным, расовым, национальным признакам и другим негативным социальным явлениям.

Патриотическое воспитание, предусматривает: формирование у детей патриотизма, чувства гордости за свою Родину, готовности к защите интересов Отечества, ответственности за будущее России, ориентацию обучающихся в современных общественно-политических процессах, происходящих в России и мире, а также осознанную выработку собственной позиции, в том числе способности к осознанному выбору добра; формирование позитивного отношения к людям, в том числе к людям с ограниченными возможностями здоровья и инвалидам; содействие формированию у детей позитивных жизненных ориентиров и планов; оказание помощи детям в выработке моделей поведения в различных трудных жизненных ситуациях.

Развитие у подрастающего поколения уважения к таким символам государства, как герб, флаг, гимн Российской Федерации, к историческим символам и памятникам Отечества.

Духовное и нравственное воспитание детей на основе российских традиционных ценностей, которое осуществляется за счет: развития у детей нравственных чувств (чести, долга, справедливости), милосердия и дружелюбия; позиции, в том числе способности к познавательному выбору добра; позитивного отношения к людям, в том числе к людям с ограниченными возможностями здоровья и инвалидам.

Приобщение детей к культурному наследию предполагает: эффективное использование уникального российского культурного наследия, в том числе литературного, музыкального, художественного, театрального; воспитания уважения к культуре, языкам, традициям и обычаям народов, проживающих в Российской Федерации; увеличение доступности детской литературы для семей, развитие музыкальной и театральной педагогики.

Популяризация научных знаний среди детей и молодежи подразумевает: содействие повышения привлекательности науки для подрастающего поколения, поддержку научно-технического творчества детей; создание условий для получения детьми достоверной информации о передовых достижениях в открытиях и отечественной науке, повышения заинтересованности подрастающего поколения в научных познаниях об устройстве мира и общества.

Формирование культуры здоровья включает: формирование у подрастающего поколения ответственного отношения к своему здоровью и потребности к здоровому образу жизни; формирование в детской и семейной среде системы мотивации к активному и здоровому образу жизни, развитие культуры здорового питания, создание для детей, в том числе детей с ограниченными возможностями здоровья, профилактику наркотической и алкогольной зависимости, табакокурения и других вредных привычек; предоставление обучающимся условий для физического совершенствования на основе регулярных занятий физкультурой и спортом в соответствии с индивидуальными способностями и склонностями детей.

Трудовое воспитание и профессиональное самоопределения реализуется посредством: воспитания у детей уважения к труду и людям труда, трудовым достижениям; формирования у детей умений и навыков самообслуживания, добросовестного, ответственного и творческого отношения к разным видам трудовой деятельности, развитие навыков совместной работы, умение работать самостоятельно, мобилизуя необходимые ресурсы; содействия профессиональному самоопределению, приобщение детей к социально значимой деятельности для осмысленного выбора профессии.

Экологическое воспитание включает: развитие у детей и молодежи экологической культуры, бережного отношения к родной земле, природным богатствам России и мира; воспитания чувства ответственности за состояние природных ресурсов, умений и навыков разумного природопользования, нетерпимого отношения к действиям, приносящим в экологии.

Цель и задачи воспитания:

Цель программы: формирование актуальных социальных и культурных компетенций учащихся, навыков жизнестойкости и самоопределение через приобретение детьми и молодежи к культурному наследию, популяризации научных знаний, формирование культуры здорового образа жизни, трудовое воспитание и развитие добровольчества, содействие реализации и развитию лидерского и творческого потенциала.

Задачи Программы:

1. Организовать единое образовательное пространство, разумно сочетающее внешние и внутренние условия воспитания обучающихся;
2. Предоставить каждому ребенку возможность, участия в деятельности творческих объединений различной направленности;
3. Развивать систему отношений в коллективе через разнообразные формы активной социальной деятельности;
4. Способствовать развитию личности учащегося с позитивным отношением к себе, способного выработать и реализовать собственный взгляд на мир, развивать его субъективную позицию;
5. Способствовать умению самостоятельно оценивать происходящее и использовать накопленный опыт в целях самосовершенствования и самореализации в процессе жизнедеятельности;

6. Формировать у учащихся социально значимые ценности и социально адекватные приемы поведения;
7. Содействовать в формировании сознательного отношения учащихся к своей жизни, здоровью, а также к жизни и здоровью окружающих людей;
8. Развивать компетенции, включающие знания, умения и навыки, способы деятельности, универсальные способности и формы мышления, необходимые для успешного существования не только учебной, но и предпрофессиональной и в дальнейшем профессиональной деятельности;
9. Развивать воспитательный потенциал, поддержку социальных инициатив и достижений учащихся через традиционные мероприятия, выявление и работу с одаренными детьми;
10. Содействовать активному и полезному взаимодействию учреждения и семьи по вопросам воспитания обучающихся;
11. Совершенствовать систему воспитательской работы, используя современные инновационные технологии в дополнительном образовании.

Результат воспитания - это достигнутая цель, т.е. изменения в личностном развитии учащихся, которые они приобрели в процессе воспитания.

Календарный план воспитательной работы
в МБОУ ДО Станция туристов на 2024-2025 учебный год.

2024 год -объявлен Годом семьи

2025 год -объявлен Годом Победы и единства борьбы с нацизмом

Модуль «Гражданское и патриотическое воспитание, формирование Российской идентичности».

№ п/п	Наименование мероприятия	Форма проведения	Сроки проведения	Адресат мероприятия	Ответственный
1.	День солидарности в борьбе с терроризмом «Имя трагедии -Беслан»	Всероссийская акция	3 сентября 2024 г	обучающиеся 10-15 лет	Сяткина Н.А. заместитель директора по УВР, педагоги дополнительного образования
2.	Познавательная-развлекательная программа к Дню народного единства «Мы разные-в этом наше богатство, мы вместе-в этом наша сила»	КТД	2 ноября 2024 г	обучающиеся 5-18 лет	Сяткина Н.А. заместитель директора по УВР, педагоги дополнительного образования
3.	Международный день толерантности «Возьмитесь за руки друзья!»	КТД	16 ноября 2024 г	обучающиеся 10-16 лет	Сяткина Н.А. заместитель директора по УВР, педагоги дополнительного образования
4.	Спортивно-оздоровительные походы с обучающимися по программе «Вершины воинской славы»	акция	декабрь, январь, март 2024 -2025 г.г.	обучающиеся 9-18 лет	Репин В.А. директор, педагоги дополнительного образования
5.	Познавательное мероприятие «Есть память, которой не будет конца».	Патриотический урок с	декабрь 2024 г	обучающиеся 9-18 лет	директор, Сяткина Н.А. заместитель директора по УВР, педагоги дополнительного образования

		мультимедийной презентацией			
6.	Урок истории «Дети блокадного Ленинграда»	Беседа с просмотром презентации о встрече с жительницей блокадного Ленинграда	27 декабря 2024 г	обучающиеся 9-18 лет	Сяткина Н.А. заместитель директора по УВР, педагоги дополнительного образования
7.	День героев Отечества	Выставки-передвижки артефактов с мест экспедиции поискового отряда «Гвардеец»	9 декабря 2024 г	обучающиеся 7-18 лет	Репин В.А. директор, Сяткина Н.А. заместитель директора по УВР
8.	День вывода советских войск из Афганистана «Дорогами Афганской войны»	Встреча с участниками событий	15 февраля 2025 г	обучающиеся 12-18 лет	Сяткина Н.А. заместитель директора по УВР, педагоги дополнительного образования
9.	Муниципальный этап областного конкурса на знание государственной символики России и Кузбасса	Творческий конкурс	1-25 марта 2025 г	обучающиеся 10-18 лет	Сяткина Н.А. заместитель директора по УВР, педагоги дополнительного образования
10.	Мероприятие, посвященное празднованию Победы	Урок мужества с просмотром видеопрезентации	3- 10 мая 2025 г	обучающиеся 9-18 лет	Сяткина Н.А. заместитель директора по УВР, педагоги дополнительного образования

	«Этот день мы приближали как могли»				
11.	Всероссийская акция «Георгиевская ленточка»	акция	6-7мая 2025 г	обучающиеся 9-18 лет	Сяткина Н.А. заместитель директора по УВР, педагоги дополнительного образования
12.	Мероприятие, посвященное труженикам тыла «Цветы ветеранам»	Адресные встречи	апрель, мая 2025 г	обучающиеся 14-18 лет	Сяткина Н.А. заместитель директора по УВР, педагоги дополнительного образования
13.	Мероприятие, посвященное Дню призывника	Встреча с выпускниками МБО ДО Станция туристов	Октябрь, апрель 2024 ,2025 г.	обучающиеся 14-18 лет	Сяткина Н.А. заместитель директора по УВР, педагоги дополнительного образования
14.	День памяти и скорби	Митинг	22 июня 2025 г	обучающиеся 7-14 лет, родители (законные представители)	Репин В.А. директор, начальник лагеря, воспитатели лагеря.
15.	День России	Акция	12 июня 2025 г	обучающиеся 9-18 лет, родители (законные представители)	Репин В.А. директор, Сяткина Н.А. заместитель директора по УВР, педагоги дополнительного образования
16.	День государственного флага Российской Федерации	Акция	22 августа 2025 г	обучающиеся 9-18 лет, родители (законные представители)	Репин В.А. директор, Сяткина Н.А. заместитель директора по УВР, педагоги дополнительного образования

17.	«Государственные символы России»	классный час с мультимедийной презентацией	12 декабря 2024 г	обучающиеся 6-18 лет	Сяткина Н.А. заместитель директора по УВР, педагоги дополнительного образования
18.	Спортивно-оздоровительный праздник «Среди нехоженых дорог-одна твоя!»	спортивные соревнования	27 сентября 2024 г	обучающиеся 9-16 лет	Сяткина Н.А. заместитель директора по УВР, педагоги дополнительного образования
19.	Областной слет «Юных пожарных (спасателей)»	спортивные соревнования	27 сентября 2024 г	обучающиеся 14-16 лет	Вершинина И.В. педагог дополнительного образования.
20.	Спортивно-оздоровительный праздник для младших школьников «Вместе весело шагать по просторам»	спортивные соревнования, конкурсы	29 октября 2024 г	обучающиеся 7-10 лет	Сяткина Н.А. заместитель директора по УВР, педагоги дополнительного образования
21.	Областная акция «Люби и знай родной Кузбасс»	акция	1-5 ноября 2024 г	обучающиеся 12-16 лет	Репин В.А., Сяткина Н.А. заместитель директора по УВР, педагоги дополнительного образования
22.	Муниципальный этап областного конкурса «Юный экскурсовод Кузбасса»	краеведческий конкурс	до 25 ноября 2024 г	обучающиеся 12-17 лет	Сяткина Н.А. заместитель директора по УВР, педагоги дополнительного образования
23.	Краеведческое мероприятие «Живи, Кузнецкая земля!»	конкурс	до 25 ноября 2024 г	обучающиеся 12-17 лет	Сяткина Н.А. заместитель директора по УВР, педагоги дополнительного образования
24.	Военно-спортивная игра для младших школьников «Зарничка»	спортивные соревнования	26 февраля 2025 г	обучающиеся 7-10 лет	Репин В.А. директор, Сяткина Н.А. заместитель директора по УВР,

					педагоги дополнительного образования
25.	Муниципальное Первенство «Отчизны верные сыны»	спортивные соревнования	Февраль 2025г.	обучающиеся 14-17 лет	Репин В.А. директор, Евстигнеева М.С. педагог дополнительного образования
26.	«День пожарной охраны»	тематический урок, встреча с просмотром презентаций	30 апреля 2025 г	обучающиеся 10-14 лет	Сяткина Н.А. заместитель директора по УВР, педагоги дополнительного образования
27.	Муниципальные соревнования «Школа безопасности»	спортивные соревнования	28 мая 2025 г	обучающиеся 10-15 лет	Репин В.А. директор, Вершинина И.В. педагоги дополнительного образования

Модуль «Духовное и нравственное воспитание».

№ п/п	Наименование мероприятия	Форма проведения	Сроки проведения	Адресат мероприятия	Ответственные
1.	День знаний	День открытых дверей, встречи, презентации	1 сентября 2024 г	обучающиеся 7-17 лет	Сяткина Н.А. заместитель директора по УВР, педагоги дополнительного образования
2.	День учителя	Встреча с ветеранами педагогического труда, концерт	5 октября 2024г.	обучающиеся 14-17 лет	Сяткина Н.А. заместитель директора по УВР, педагоги дополнительного образования
3.	Международный день пожилых людей	адресные встречи	1 октября 2024 г	обучающиеся 12-14 лет	Сяткина Н.А. заместитель директора по УВР, педагоги дополнительного образования

4.	День матери России «Тепло сердец для милых мам»	праздники, выставки, конкурсы рисунков, концерты	28 ноября 2024 г	обучающиеся 7-14 лет	Сяткина Н.А. заместитель директора по УВР, педагоги дополнительного образования
5.	Международный день инвалида «Вместе, дружно с оптимизмом - за здоровы образ жизни»	спортивные соревнования	3 декабря 2024 г	обучающиеся 10-17 лет	Сяткина Н.А. заместитель директора по УВР, педагоги дополнительного образования
6.	Международный женский день «Если в сердце живет весна»	конкурсно-игровая программа	06 марта.2025г.	обучающиеся 7-16 лет	Сяткина Н.А. заместитель директора по УВР, педагоги дополнительного образования
7.	День космонавтики «Тайны звездных миров»	конкурс рисунков, мастер- класс	12 апреля 2025 г	обучающиеся 7-12 лет	Сяткина Н.А. заместитель директора по УВР, педагоги дополнительного образования
8.	День славянской письменности и культуры «Истоки славянской письменности».	познавательнo-игровая программа	24 мая 2025 г	обучающиеся 10-14 лет	Сяткина Н.А. заместитель директора по УВР, педагоги дополнительного образования
9.	День Конституции «Главная книга страны»	Познавательны й час	10 декабря 2024г.	обучающиеся 10-16 лет	Сяткина Н.А. заместитель директора по УВР, педагоги дополнительного образования
10.	Поисково-исследовательская деятельность по сбору материалов для участия в муниципальном конкурсе исследовательских работ	проект	сентябрь-март 2024 -. 2025 г.г. .	обучающиеся 12-16 лет	Сяткина Н.А. заместитель директора по УВР, педагоги дополнительного образования

Модуль «Интеллектуальное воспитание».

№ п/п	Наименование мероприятия	Форма проведения	Сроки проведения	Адресат мероприятия	Ответственные
1.	День науки «Юный техник»	мастер-класс	14 ноября 2024 г	обучающиеся 9-12 лет	Сяткина Н.А. заместитель директора по УВР, педагоги дополнительного образования
2.	«Путешествие в страну дружбы»	интеллектуальная игра	14 января 2025 г	обучающиеся 9-10 лет	Сяткина Н.А. заместитель директора по УВР, педагоги дополнительного образования
3.		театрализованная экскурсия в библиотеку	11 марта 2025 г	обучающиеся 10-12 лет	Сяткина Н.А. заместитель директора по УВР, педагоги дополнительного образования
4.	Международный день распространения грамотности «Знания границ не знают»	интерактивная игра	07 сентября 2024 г.	обучающиеся 9-17 лет	Сяткина Н.А. заместитель директора по УВР, педагоги дополнительного образования
5.	Интеллектуально-познавательная игра «Всезнайки»	интеллектуальное лото	07 декабря.2024 г.	обучающиеся 12-14 лет	Сяткина Н.А. заместитель директора по УВР, педагоги дополнительного образования

Модуль «Приобщение к культурному наследию».

№ п/п	Наименование мероприятия	Форма проведения	Сроки проведения	Адресат мероприятия	Ответственные
1.	Православные традиции	экскурсия, беседа, выставка	28 марта 2025 г	обучающиеся 10-14 лет	Сяткина Н.А. заместитель директора по УВР, педагоги дополнительного образования
2.	День русской народной сказки «Жили -были сказки»	игра-путешествие	06 апреля 2025 г	обучающиеся 12-15 лет	Сяткина Н.А. заместитель директора по УВР, педагоги дополнительного образования

3.	«Секреты и тайны народных ремесел»	час сообщение, презентация	15 декабря 2024 г.	обучающиеся 12-15 лет	Сяткина Н.А. заместитель директора по УВР, педагоги дополнительного образования
4.	Мастерская Деда мороза	мастер-класс	5-26 декабря 2024 г	обучающиеся 9-14 лет	Сяткина Н.А. заместитель директора по УВР, педагоги дополнительного образования
5.	«В целом мире торжество-наступает Рождество»	ктд	28 декабря 2024г.	обучающиеся 12-16 лет	Сяткина Н.А. заместитель директора по УВР, педагоги дополнительного образования
6.	«Масленица идет, за собой весну ведет»	час народной традиции с презентацией	март 2025 г	обучающиеся 12-16 лет	Сяткина Н.А. заместитель директора по УВР, педагоги дополнительного образования
7.	«Путешествие в Фольклор град»	игра-путешествие	декабрь 2024 г.	обучающиеся 14-16 лет	Сяткина Н.А. заместитель директора по УВР, педагоги дополнительного образования

Модуль «Экологическое воспитание и воспитание культуры здоровья».

№ п/п	Наименование мероприятия	Форма проведения	Сроки проведения	Адресат мероприятия	Ответственные
1.	Всемирный день Земли «Экологическая кругосветка»	Познавательный час	22 апреля 2025 г	обучающиеся 6-18 лет	Сяткина Н.А. заместитель директора по УВР, педагоги дополнительного образования
2.	Галерея Красной книги Кузбасса	познавательный час	16 апреля 2025 г	обучающиеся 12-14 лет	Сяткина Н.А. заместитель директора по УВР, педагоги дополнительного образования
3.	«Веселые игры на серьезные темы»	спортивные состязания э	29 апреля 2025 г	обучающиеся 7-18 лет	Сяткина Н.А. заместитель директора по УВР, педагоги дополнительного образования

4.	День добрых дел «Батарейка, сдавайся»	акция	апреля 2025 г	обучающиеся 12-16 лет	Сяткина Н.А. заместитель директора по УВР, педагоги дополнительного образования
5.	«Голубой патруль»	акция	14 - 21 мая 2025 г	обучающиеся 12-16 лет	Сяткина Н.А. заместитель директора по УВР, педагоги дополнительного образования
6.	«Береги свою планету- ведь другой похожей нету»	экологический час	23 апреля 2025 г	обучающиеся 12-14 лет	Сяткина Н.А. заместитель директора по УВР, педагоги дополнительного образования

Модуль «Трудовое воспитание и профессиональное самоопределение».

№ п/п	Наименование мероприятия	Форма проведения	Сроки проведения	Адресат мероприятия	Ответственные
1.	«Выбор профессии - выбор будущего»	круглый стол	29 марта 2025 г	обучающиеся 14-17 лет	Сяткина Н.А. заместитель директора по УВР, педагоги дополнительного образования
2.	«Профессии, которые выбирают нас, профессии, которые выбираем мы»	урок знаний	13 сентября 2024 г.	обучающиеся 14-17лет	Сяткина Н.А. заместитель директора по УВР, педагоги дополнительного образования
3.	Профорientационный компас	Квест- игра	апрель 2025г.	обучающиеся 14-17 лет	Сяткина Н.А. заместитель директора по УВР, педагоги дополнительного образования

4.	«Адрес ветерана»	акция	декабрь, январь, февраль, март 2024- 2025 г,г.	обучающиеся 14-17 лет	Сяткина Н.А. заместитель директора по УВР, педагоги дополнительного образования
5.	«Дорога в будущее»	Круглый стол	апрель 2025 г.	обучающиеся 14-18 лет	Сяткина Н.А. заместитель директора по УВР, педагоги дополнительного образования, специалисты центра занятости

